



# ÉQUIPEMENT ATELIER

# ÉQUIPEMENT ATELIER

## CRIC BOUTEILLE - CRIC PRISE EN BAS



### Cric bouteille hydraulique

Corps en fonte.  
 Revêtement du piston en chrome très résistant.  
 Valve de sécurité contre les surcharges.  
**Utilisation possible du cric en position horizontale.**



Réf. 13028  
 Réf. 15069

Réf. 13029 :  
 cric télescopique

Réf.	13021	13022	13024	13029	13026	13027	13028	15069
Force de travail	3T	5T	10T	10T	15T	20T	30T	50T
A	193mm	210mm	230mm	215mm	230mm	242mm	275mm	265mm
B	120mm	136mm	150mm	247mm	150mm	150mm	165mm	160mm
C	60mm	70mm	80mm	78mm	60mm	60mm	60mm	
D	373mm	416mm	460mm	540mm	440mm	452mm	440mm	425mm
E	110x103mm	122x115mm	132x120mm	150x145mm	144x134mm	159x143mm	169x153mm	210x176mm
F	26mm	30mm	36mm	37mm	43mm	46mm	49mm	83mm
Poids	3,4kg	4,5kg	5,9kg	9,8kg	7,3kg	9,5kg	12,4kg	25,7kg

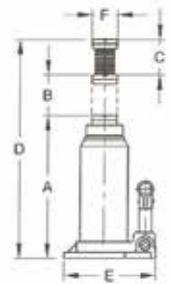

### Cric bouteille hydraulique télescopique

Compact et pratique.  
 Descente lente pour plus de sécurité.



NOUVEAU  
 GARANTIE 3 ANS

### Cric hydraulique lève-machine 5T prise en bas



NOUVEAU  
 GARANTIE 5 ANS



5T



Réf.	52905
Force de travail	5T
Hauteur minimum	30mm
Hauteur maximum	170mm
Poids	30kg

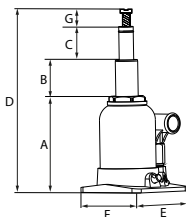

Réf.	52855	52860
Force de travail	2T	4T
Descriptif	Hauteur 1er vérin : 160mm Hauteur 2ème vérin : 60mm	Hauteur 1er vérin : 170mm Hauteur 2ème vérin : 60mm
A	150mm	160mm
B	80mm	85mm
C	80mm	85mm
D	370mm	390mm
E	125mm	140mm
F	132mm	140mm
G	60mm	60mm
Poids	5kg	6,4kg

# ÉQUIPEMENT ATELIER

## CRIC ROULEUR

### Cric rouleur 1,4T levée 77/715mm longueur 1050mm

Sa faible hauteur facilite l'accès aux points de levage. Châssis très bas sur une longueur de 380mm. Avec vanne-pilote de sécurité pour une descente sûre, même sous charge maximale. Avec pédale d'approche rapide.

NOUVEAU

COMPAC

1,4T

GARANTIE  
5 ANS

Réf.	15039
Force de travail	1,4T
Hauteur minimum	77mm
Hauteur maximum	715mm
Longueur	1050mm
Poids	43kg



### Cric rouleur 2T 135/350mm longueur 490mm

Équipé d'une poignée de transport. Léger et compact.

Réf.	15443
Force de travail	2T
Hauteur minimum	135mm
Hauteur maximum	350mm
Longueur	490mm
Poids	10,2kg

LIFT  
OMEGA<sup>®</sup>  
EQUIPEMENT

2T

GARANTIE  
2 ANS



### Cric rouleur 2T

Équipé d'une poignée de transport. Léger et compact.

Réf.	15452
Force de travail	2T
Hauteur minimum	135mm
Hauteur maximum	340mm
Longueur	440mm
Poids	9,5kg

STILKER

2T

GARANTIE  
2 ANS



# ÉQUIPEMENT ATELIER

## CRIC ROULEUR

### Cric rouleur 2T avec pédale et roues en nylon 80/500mm longueur 730mm

- Poignée ergonomique revêtue de caoutchouc
- Dispositif de descente levage et blocage empêchant toute descente intempestive
- Soupape de sûreté contre les surcharges
- Roues en nylon silencieuses

<b>Réf.</b>	<b>15403</b>
Force de travail	2T
Descriptif	Prise très basse de la charge
A	80mm
B	500mm
C	730mm
D	160mm
E	380mm
F	925mm
Roue	Nylon
Poids	37kg



### Cric rouleur 2T avec pédale et roues en PU 95/500mm longueur 800mm

- Poignée ergonomique avec revêtement caoutchouc.
- Double rouleaux et roues pivotantes extra larges et silencieuses.
- Pédale de pompage pour un levage rapide du sabot d'appui vers la charge.
- Faible hauteur de châssis.

<b>Réf.</b>	<b>15387</b>
Force de travail	2T
A	95mm
B	500mm
C	800mm
D	170mm
E	380mm
F	925mm
Roue	PU boggie
Poids	42kg



Roues boggies pour faciliter le déplacement du cric sur des sols irréguliers. Roues silencieuses, en polyuréthane.



### Cric rouleur 2T avec pédale 98/735mm longueur 1035mm

- Poignée ergonomique revêtue de caoutchouc
- Dispositif de descente levage et blocage empêchant toute descente intempestive
- Soupape de sûreté contre les surcharges

<b>Réf.</b>	<b>15445</b>
Force de travail	2T
A	98mm
B	735mm
C	1035mm
D	200mm
E	380mm
F	1045mm
Roue	Nylon
Poids	53kg



### Cric rouleur 2T avec pédale et roues en PU 110/745mm longueur 1115mm

- Poignée ergonomique avec revêtement caoutchouc.
- Double rouleaux et roues pivotantes extra larges et silencieuses.
- Pédale de pompage pour un levage rapide du sabot d'appui vers la charge.
- Faible hauteur de châssis.

<b>Réf.</b>	<b>15388</b>
Force de travail	2T
A	110mm
B	745mm
C	1115mm
D	200mm
E	380mm
F	1045mm
Roue	PU boggie
Poids	59kg



Idéal pour le chargement et le déchargement de gabarits de carrosserie. Roues boggies pour faciliter le déplacement du cric sur des sols irréguliers. Roues silencieuses, en polyuréthane.



### Cric rouleur 2T avec pédale 77/480mm longueur 950mm Surbaissé

<b>Réf.</b>	<b>15050</b>
Force de travail	2T
A	77mm
B	480mm
C	950mm
D	126mm
E	380mm
F	925mm
Poids	41kg

→ La faible hauteur du châssis, ainsi que sa longue portée facilite l'accès aux points de levage éloignés sous la plupart des véhicules.



Extra plat  
Extra long

### Cric rouleur 3T double piston 120/450mm longueur 595mm

Matériau : acier.  
Double piston.  
Montée rapide.  
Fonction descente lente.  
Profil bas.  
Roues en acier et nylon.

<b>Réf.</b>	<b>52548</b>
Force de travail	3T
Hauteur minimum	120mm
Hauteur maximum	450mm
Longueur	595mm
Dimensions	595x337x157mm
Poids	28,5kg



NOUVEAU

**STILKER**

3T

GARANTIE  
**2**  
ANS

### Cric rouleur 3T double piston 128/465mm longueur 695mm

Fonction descente contrôlée / double piston.  
Montée rapide.  
Tampon en caoutchouc pour protéger le dessous du châssis.  
Manche avec mousse de protection.  
Matériel acier.  
Roues en acier.

<b>Réf.</b>	<b>52540</b>
Force de travail	3T
Hauteur minimum	128mm
Hauteur maximum	465mm
Longueur	695mm
Poids	30kg

Tampon  
caoutchouc



NOUVEAU

**DRAKKAR**  
ÉQUIPEMENT

3T  
Double  
piston

GARANTIE  
**3**  
ANS

Mousse  
de protection

Double  
piston

### Cric rouleur 3T avec pédale 145/500mm longueur 640mm

Fonction descente contrôlée.  
Tampon en caoutchouc pour protéger le dessous du châssis.  
Manche avec mousse de protection.  
Pédale d'approche rapide.

<b>Réf.</b>	<b>15453</b>
Force de travail	3T
Hauteur minimum	145mm
Hauteur maximum	500mm
Longueur	640mm
Poids	38,8kg

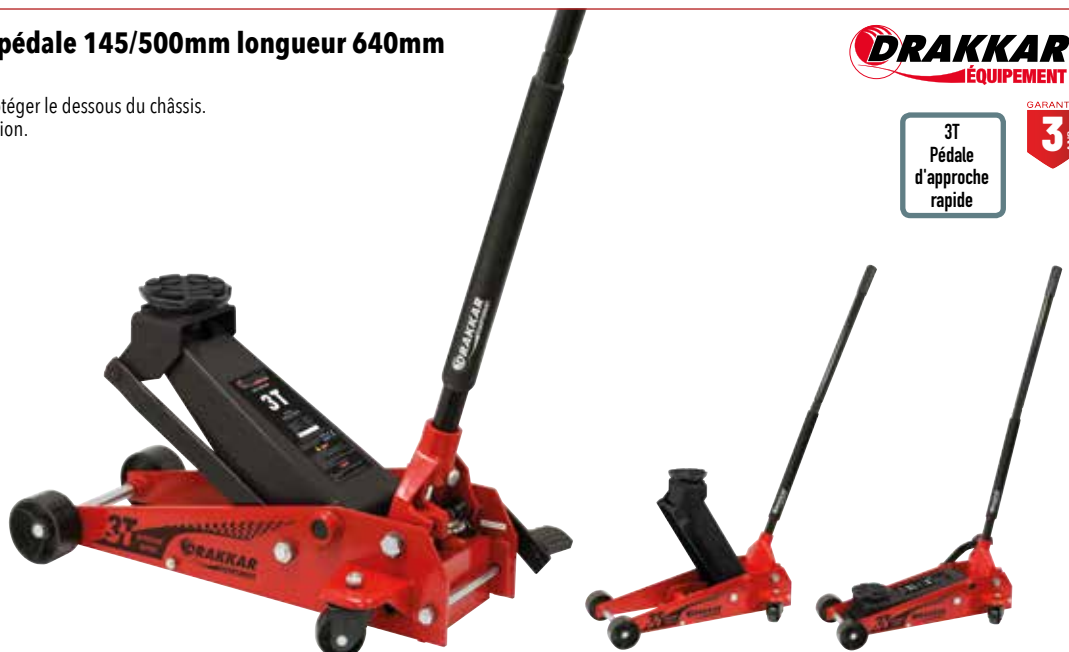

**DRAKKAR**  
ÉQUIPEMENT

3T  
Pédale  
d'approche  
rapide

GARANTIE  
**3**  
ANS

# ÉQUIPEMENT ATELIER

## CRIC ROULEUR

### Cric rouleur 3T double piston 76/502mm longueur 740mm Surbaissé

Fonction descente contrôlée.  
Extra bas / double piston.  
Extra long.  
Montée rapide.  
Tampon en caoutchouc pour protéger le dessous du châssis.  
Manche avec mousse de protection.  
Matériel acier.  
Roues en nylon.

<b>Réf.</b>	<b>52542</b>
Force de travail	3T
Hauteur minimum	76mm
Hauteur maximum	502mm
Longueur	740mm
Poids	33,9kg



NOUVEAU

**DRAKKAR**  
ÉQUIPEMENT

3T  
Extra bas  
(76mm)

GARANTIE  
**3**  
ANS



### Cric rouleur 3T alu/acier double piston roues nylon 101/471 longueur 670mm

Fonction descente contrôlée.  
Double piston.  
Montée rapide.  
Léger grâce à son châssis alu/acier.  
Tampon en caoutchouc pour protéger le dessous du châssis.  
Manche avec mousse de protection.  
Matériel acier et aluminium.  
Roues nylon.

<b>Réf.</b>	<b>52544</b>
Force de travail	3T
Hauteur minimum	101mm
Hauteur maximum	471mm
Longueur	670mm
Poids	25,7kg



NOUVEAU

**DRAKKAR**  
ÉQUIPEMENT

3T  
Alu/acier  
Profil bas  
(101mm)

GARANTIE  
**3**  
ANS



→ Le plus léger !  
→ Roues silencieuses

### Cric rouleur 3T avec pédale double piston roues en nylon 95/515mm longueur 772mm Surbaissé

Fonction descente contrôlée.  
Profil bas /double piston avec pédale.  
Descente type homme mort.  
Extra long. Montée rapide.  
Tampon en caoutchouc pour protéger le dessous du châssis.  
Manche avec mousse de protection.  
Matériel acier. Roues en nylon.

<b>Réf.</b>	<b>52546</b>
Force de travail	3T
Hauteur minimum	95mm
Hauteur maximum	515mm
Longueur	772mm
Poids	39,6kg



NOUVEAU

**DRAKKAR**  
ÉQUIPEMENT

3T  
Profil bas  
(95mm)

GARANTIE  
**3**  
ANS

→ Pédale d'approche rapide  
→ Poignée de contrôle en T - 1/4 tour  
→ Roues silencieuses



### Cric rouleur 3T avec pédale 115/500mm longueur 1015mm

- Poignée ergonomique revêtue de caoutchouc
- Dispositif de descente levage et blocage empêchant toute descente intempestive
- Soupape de sûreté contre les surcharges
- Roues en nylon silencieuses

Réf.	15404
Force de travail	3T
A	115mm
B	500mm
C	1015mm
D	170mm
E	380mm
F	925mm
Roue	Nylon
Poids	42kg

**COMPAC**

3T

GARANTIE  
5 ANS

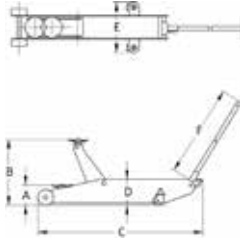

### Cric rouleur 3T avec pédale 130/860mm longueur 1620mm

- Vanne-pilote de sécurité pour une descente sûre, même sous la charge maximale.
- Roues pivotantes de grand diamètre pour manutention facile.
- Poignée ergonomique revêtue de caoutchouc
- Dispositif de descente levage et blocage empêchant toute descente intempestive
- Soupape de sûreté contre les surcharges

Réf.	15053
Force de travail	3T
A	130mm
B	860mm
C	1620mm
D	210mm
E	460mm
F	1045mm
Poids	88kg

**COMPAC**

3T

GARANTIE  
5 ANS

Haute levée.  
Châssis long.

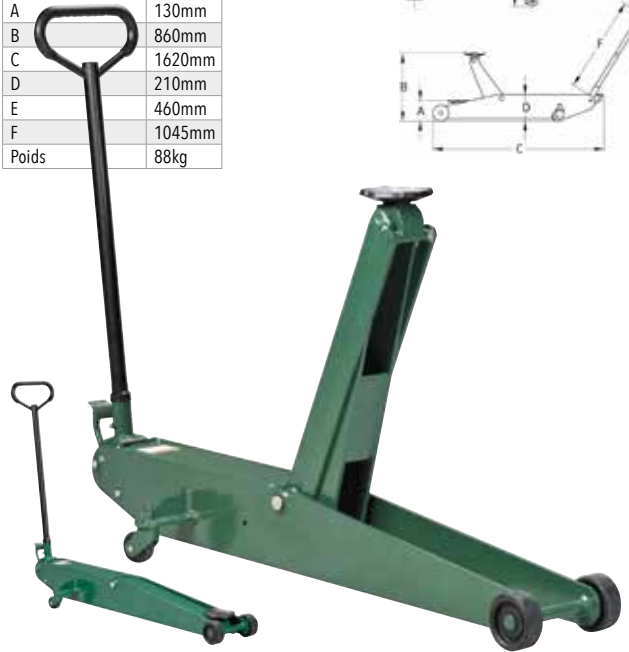
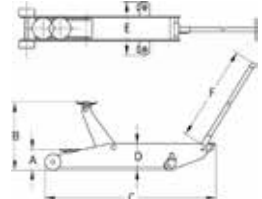

### Cric rouleur 4T double piston 105/520mm longueur 765mm

- Fonction descente contrôlée.
- Double piston.
- Montée rapide.
- Tampon en caoutchouc pour protéger le dessous du châssis.
- Manche avec mousse de protection.
- Matériel acier.
- Roues acier.

Réf.	52570
Force de travail	4T
Hauteur minimum	105mm
Hauteur maximum	520mm
Longueur	765mm
Poids	45,36kg

**DRAKKAR**  
ÉQUIPEMENT

NOUVEAU

GARANTIE  
3 ANS

4T  
Profil bas  
(105mm)



### Cric rouleur 4T avec pédale 130/545mm longueur 1270mm

- Poignée ergonomique revêtue de caoutchouc.
- Dispositif de blocage empêchant toute descente intempestive.
- Roues pivotantes de grand diamètre pour une manutention facile.

Réf.	15051
Force de travail	4T
A	130mm
B	545mm
C	1270mm
D	200mm
E	465mm
F	1045mm
Poids	70kg

**COMPAC**

4T

GARANTIE  
5 ANS

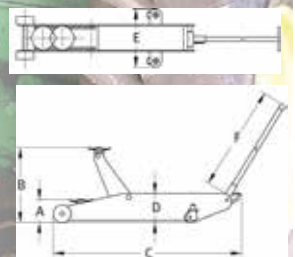

# ÉQUIPEMENT ATELIER

## CRIC ROULEUR

### Cric rouleur 6T avec pédale 145/560mm longueur 1,27m

Poignée ergonomique revêtue de caoutchouc.  
Dispositif de blocage empêchant toute descente intempestive.  
Roues pivotantes de grand diamètre pour une manutention facile.

**COMPAC**

6T

GARANTIE  
**5**  
ANS

<b>Réf.</b>	<b>15408</b>
Force de travail	6T
A	145mm
B	560mm
C	1270mm
D	200mm
E	465mm
F	1045mm
Poids	72kg

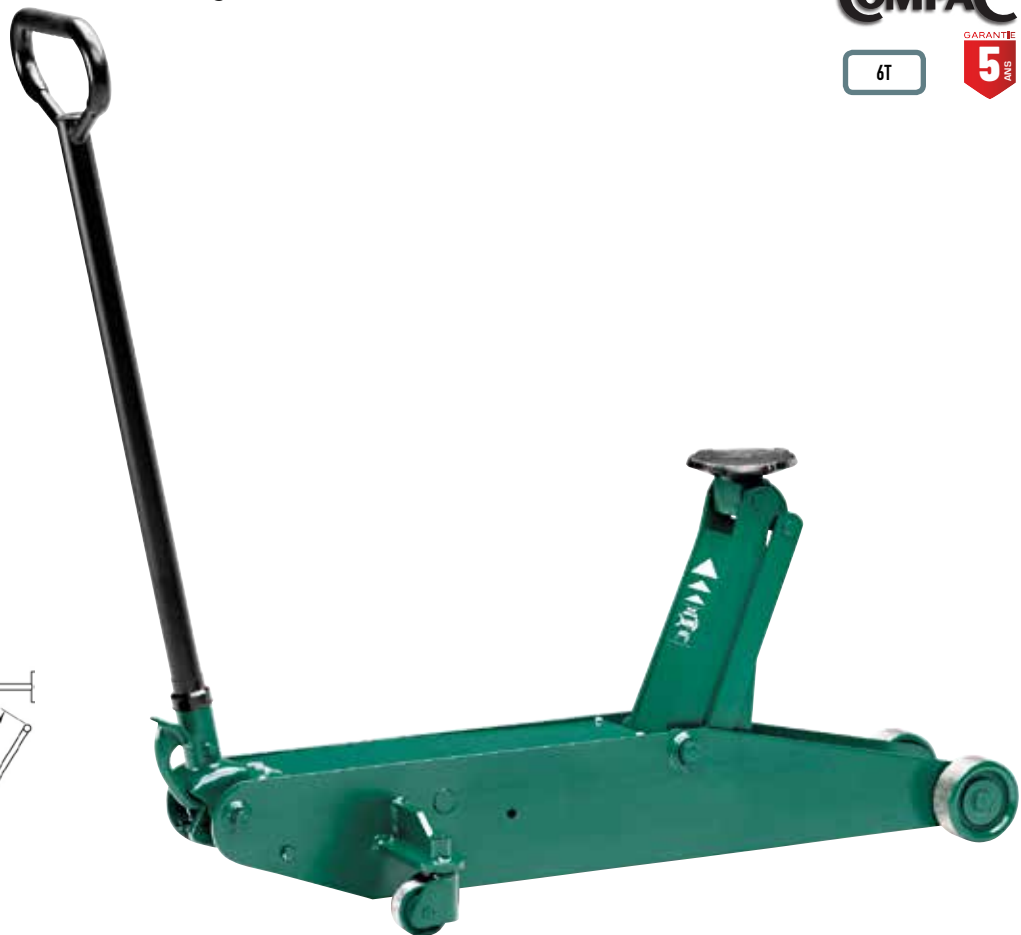
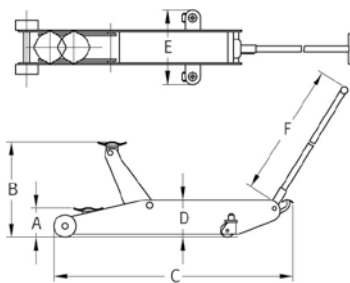

### Cric rouleur 8T avec pédale 180/960mm longueur 1,83m

- Poignée ergonomique revêtue de caoutchouc
- Dispositif de descente levage et blocage empêchant toute descente intempestive
- Soupape de sûreté contre les surcharges

**COMPAC**

8T

GARANTIE  
**5**  
ANS

<b>Réf.</b>	<b>15474</b>
Force de travail	8T
A	180mm
B	960mm
C	1830mm
D	350mm
E	475mm
F	1045mm
Poids	186kg

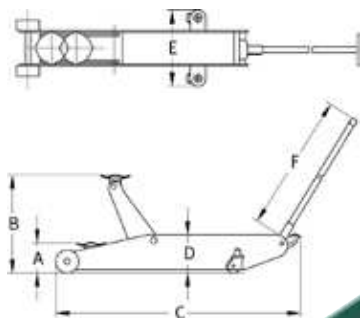

**INFO**

Roue en option réf.15479



### Cruc rouleur 10T avec pédale 165/580mm longueur 1,41m

Poignée ergonomique revêtue de caoutchouc.  
Dispositif de blocage empêchant toute descente intempestive.  
Roues pivotantes de grand c

<b>Réf.</b>	<b>15417</b>
Force de travail	10T
A	165mm
B	580mm
C	1410mm
D	225mm
E	470mm
F	1045mm
Poids	102kg

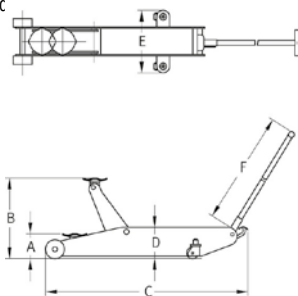

### Cruc rouleur 12T avec pédale 170/670mm longueur 1,7m

Poignée ergonomique revêtue de caoutchouc.  
Dispositif de blocage empêchant toute descente intempestive.  
Roues pivotantes de grand diamètre pour une manutention facile.

<b>Réf.</b>	<b>15052</b>
Force de travail	12T
A	170mm
B	670mm
C	1700mm
D	280mm
E	470mm
F	1045mm
Poids	140kg

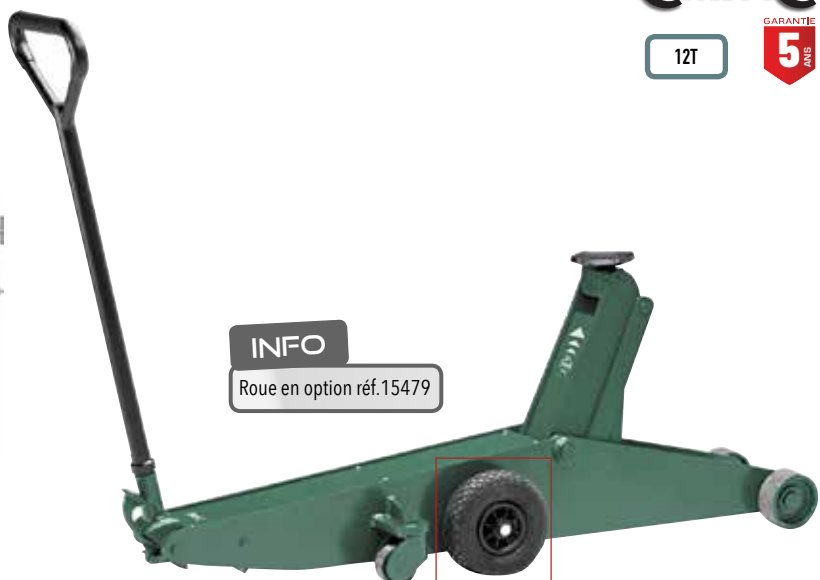
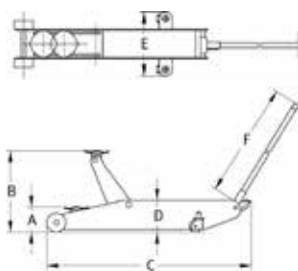

### Cruc rouleur 15T avec pédale 200/600mm longueur 1,79m

Poignée ergonomique revêtue de caoutchouc.  
Dispositif de blocage empêchant toute descente intempestive.  
Roues pivotantes de grand diamètre pour une manutention facile.

<b>Réf.</b>	<b>52580</b>
Force de travail	15T
A	200mm
B	600mm
C	1790mm
D	325mm
E	475mm
F	1045mm
Poids	162kg

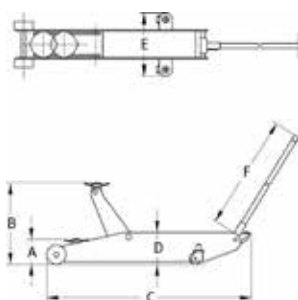

# ÉQUIPEMENT ATELIER

## CRIC ROULEUR OLÉOPNEUMATIQUE

### Cric rouleur oléopneumatique 1,6T 77/480mm longueur 950mm

Cric rouleur oléopneumatique 1.6T.  
Pompe rapide et silencieuse (moins de 70 dB).  
Châssis extrêmement bas et de longue portée, qui facilite l'accès aux points de levage éloignés sous la plupart des véhicules.  
Poignée de conception ergonomique pour un grand confort d'utilisation. Revêtement caoutchouc.

NOUVEAU

COMPAC

1.6T

GARANTIE  
5 ANS

Réf.	15029
Force de travail	1,6T
Hauteur minimum	77mm
Hauteur maximum	480mm
Longueur	950mm
Poids	51kg



### Cric rouleur oléopneumatique 10T 150/580mm longueur 1,38m

Pompe silencieuse (Moins de 70dB).  
Poignée de conception ergonomique pour un grand confort d'utilisation. Revêtement caoutchouc.  
Vanne-pilote de sécurité pour une descente sûre, même sous charge maximale.  
Roues silencieuses.  
Hauteur minimale de 150mm.  
La longue portée du châssis facilite l'accès aux points de levage éloignés sous la plupart des véhicules.

NOUVEAU

COMPAC

10T

GARANTIE  
5 ANS

Pneumatique

Réf.	15062
Force de travail	10T
Hauteur minimum	150mm
Hauteur maximum	580mm
Longueur	1380mm
Poids	107kg



# ÉQUIPEMENT ATELIER

## CRIC ROULEUR OLÉOPNEUMATIQUE

### Cric rouleur oléopneumatique

Pression de fonctionnement : 9-12 bars.  
Manche 3 positions : 0°-45°-90°.

**DRAKKAR**  
ÉQUIPEMENT

NOUVEAU

GARANTIE  
3 ANS



15/30T

Livré avec :  
2 rallonges :  
75mm et 45mm



Réf. 15041

20/40T

Livré avec :  
2 rallonges :  
75mm et 45mm



Réf. 15042

10/22/40T

Livré avec :  
3 rallonges :  
75mm, 45mm  
et 11mm



Réf. 15044

25/50T

Livré avec :  
2 rallonges : 75mm  
et 45mm



Réf. 15045

30T

Livré avec :  
2 rallonges : 45mm  
et 100mm



Réf. 15046

Réf.	15041	15042	15044	15045	15046
Force de travail	15/30T	20/40T	10/22/40T	25/50T	30T
Hauteur minimum	150mm	150mm	125mm	220mm	360mm
Hauteur maximum	409mm (avec rallonges)	409mm (avec rallonges)	407mm (avec rallonges)	564mm (avec rallonges)	772mm (avec rallonges)
Longueur	503mm	492mm	526mm	810mm	840mm
Livré avec	2 rallonges : 75mm et 45mm	2 rallonges : 75mm et 45mm	3 rallonges : 75mm, 45mm et 11mm	2 rallonges : 75mm et 45mm	2 rallonges : 45mm et 100mm
Poids	24kg	40kg	36kg	73kg	87kg

### Cric rouleur oléopneumatique 20/40/60T 150/447mm longueur 975mm

Pression de fonctionnement : 9-12 bars.  
Manche 3 positions : 0°-45°-90°.

Réf.	52601
Force de travail	20/40/60T
Hauteur minimum	150mm
Hauteur maximum	447mm
Longueur	975mm
Poids	59,8kg

Livré avec :  
2 rallonges : 45mm et 75mm

NOUVEAU

**DRAKKAR**  
ÉQUIPEMENT

GARANTIE  
3 ANS

20/40/60T

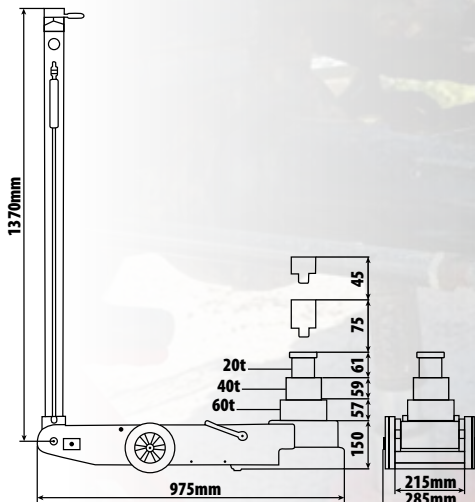

# ÉQUIPEMENT ATELIER

## CRIC ROULEUR OLÉOPNEUMATIQUE

### Cric rouleur oléopneumatique 28T 350/780mm longueur 1,23m

A haute levée pour machines agricoles.

Livré avec 3 rallonges :  
10mm-70mm-120mm

**COMPAC**

28T

GARANTIE  
**5**  
ANS

<b>Réf.</b>	<b>15470</b>
Force de travail	28T
A	350mm (mini)
B1	580mm
B4	780mm (avec rallonges)
C	735mm
D	350mm
E	280mm
F	1230mm
Poids	58kg

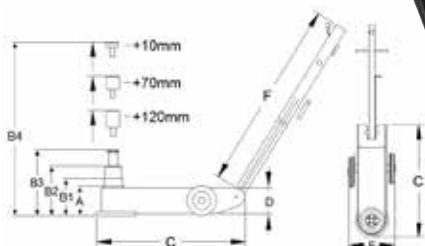

### Cric rouleur oléopneumatique

Cric télescopique avec faible hauteur.  
Structure courte pour une maniabilité facile.  
Longue poignée pour une plus grande portée.  
Hauteur maxi sans rallonge : 300mm.

Livré avec 3 rallonges :  
10mm-70mm-120mm

**COMPAC**

Réf. 15477 : 16/32T

GARANTIE  
**5**  
ANS

Réf. 15054 : 20/40T

Réf.	15477	15054
Force de travail	16/32T	20/40T
A	150mm (mini)	150mm (mini)
B1	220mm (1er étage)	220mm (1er étage)
B4	500mm	500mm
C	495mm	495mm
E	310mm	310mm
F	1230mm	1230mm
Poids	43kg	44kg

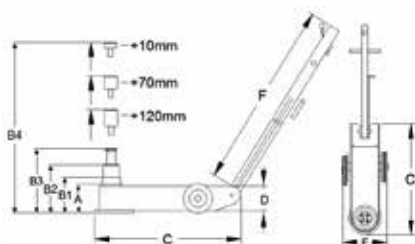

# ÉQUIPEMENT ATELIER

## CRIC ROULEUR OLÉOPNEUMATIQUE

### Cric rouleur oléopneumatique 22/44T 217/667mm longueur 1,23m

NOUVEAU

COMPAC

22/44T

GARANTIE  
5  
ANS

Cric rouleur oléopneumatique 22/44T.  
Longues poignées pour une plus grande portée.  
Structure courte pour une manoeuvrabilité facile.  
Livré en série avec des rallonges. 10, 70 et 120 mm.

<b>Réf.</b>	<b>15061</b>
Force de travail	22/44T
A	217mm
B1	341mm
B2	467mm
B4	667mm
C	525mm
D	168mm
E	300mm
F	1230mm
Poids	46kg

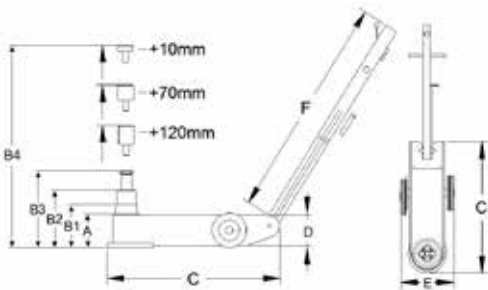

### Cric rouleur oléopneumatique 16/32/58T 120/265mm longueur 1,36m

Cric télescopique avec faible hauteur spécial bus.

Livré avec 3 rallonges :  
10mm-70mm-120mm

COMPAC

16/32/58T

GARANTIE  
5  
ANS

<b>Réf.</b>	<b>15478</b>
Force de travail	16/32/58T
A	120 (mini)
B1	165mm
B2	210mm
B3	255mm
B4	265mm
C	665mm
D	130mm
E	305mm
F	1360mm
Poids	52kg

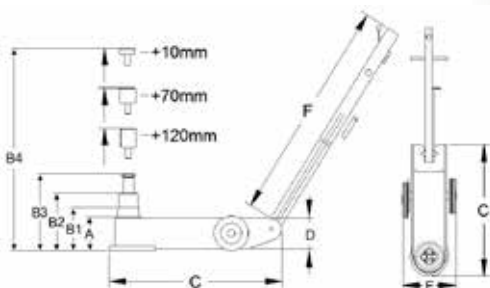

→ Vérin à triple extension assurant une bonne hauteur maximale.  
→ Longue poignée pour une plus grande portée.



# ÉQUIPEMENT ATELIER

CALE - TAMPON - ROUE GONFLABLE - RÉHAUSSE - COUSSIN - SELLE

## Cale en caoutchouc pour ponts de levage

Réf.	Longueur	Largeur	Epaisseur
18970	160mm	120mm	20mm
18971	160mm	120mm	30mm
18972	120mm	120mm	35mm
18973	160mm	120mm	40mm
18974	160mm	120mm	60mm
18975	160mm	120mm	70mm
18976	160mm	120mm	80mm
18977	160mm	120mm	100mm
18978	160mm	120mm	120mm



## Tampon caoutchouc rond pour crics

Réf.	Diamètre intérieur	Diamètre extérieur	Epaisseur
18979	85mm	100mm	8,5mm
18980	108mm	123mm	10mm
18981	125mm	130mm	10mm
18982	12mm	145mm	25mm
18983	130mm	150mm	10mm
18984	110mm	120mm	27mm
18985	133mm	140mm	27mm
18986	135mm	145mm	26mm
18987	108mm	120mm	32mm
18988	110mm	120mm	4mm
18989	120mm	125mm	24mm



## Tampon caoutchouc carré pour cric Compac

Coussin en caoutchouc pour la protection de la forme et du revêtement du point de levage.

Pour réf. 15404-15419-15403-15445-15387-15388

Réf. 15468



## Roue gonflable pour cric rouleur Compac - lot de 2pc

Lot de 2 roues. Montées au point d'équilibre, elles améliorent la manipulation des gros crics : elles s'aplatissent sous la charge.

Réf. 15479



## Réhausse pour tête de cric 11/45/75mm pour réf.15044

Hauteur : 75mm-45mm-11mm. Pour cric 15044.

Réf. 15049



NOUVEAU

GARANTIE 3 ANS



## Réhausse pour tête de cric

Adaptateur pour cric 15041-15042-15045-15046.

Réf.	Dimensions
15003	30mm
15007	45mm
15004	75mm
15001	120mm



NOUVEAU

GARANTIE 3 ANS

## Réhausse 10/20/20/20mm pour tête de cric réf.15054/15061/15478/15470

Pour réfs 15054-15061-15478-15470 3x20mm + 1 x 10mm.

Réf. 15077



NOUVEAU

GARANTIE 5 ANS



## Réhausse 70mm pour tête de cric oléopneumatique réf.15062

Pour réf. 15062

Réf. 15079



NOUVEAU

GARANTIE 5 ANS



## Coussin en caoutchouc pour réf.15039/15050/15029

Pour réf. 15039, 15050 et 15029.

Réf. 15072



NOUVEAU

GARANTIE 5 ANS



## Selle en "V" 140mm pour réf.15470

Pour réf.15470 Pour le levage sur les essieux et les points de levage ronds. Diamètre 140.

Réf. 15426



GARANTIE 5 ANS

## Selle 140mm pour cric oléopneumatique 15054/15061/15478/15470

Pour réfs 15054-15061-15478-15470. Ø 140

Réf. 15078



NOUVEAU

GARANTIE 5 ANS



### Huile pour vérin de cric ISO 46 - bidon de 2L



Bidon de 2L ISO VG 46.  
Protection renforcée. Anti-usure.  
Pour tous vérins de crics, grues...  
Conditionnement par 8 bidons.

Réf.	Lot de	Capacité
06735	x 1	2L
06735.08	x 8	



2L

Pour une utilisation optimale des crics, pensez à changer l'huile une fois par an !

### Cric américain 0,4T 154/1070mm



Longue course

Réf.	13003
Force	0,4T
Hauteur mini	154mm
Hauteur maxi	1070mm
Dimensions	1235x245x140mm
Poids	13kg

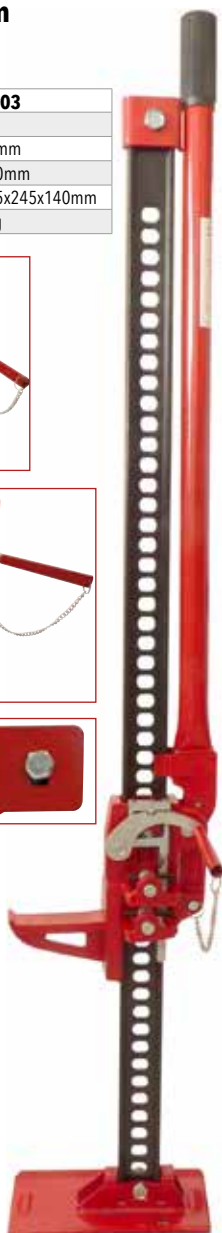

GARANTIE 3 ANS

### Cric losange à manivelle



GARANTIE 2 ANS

Réf.	15305
Hauteur minimum	100mm
Hauteur maximum	310mm
Conditionnement	boîte carton
Poids	2,5kg

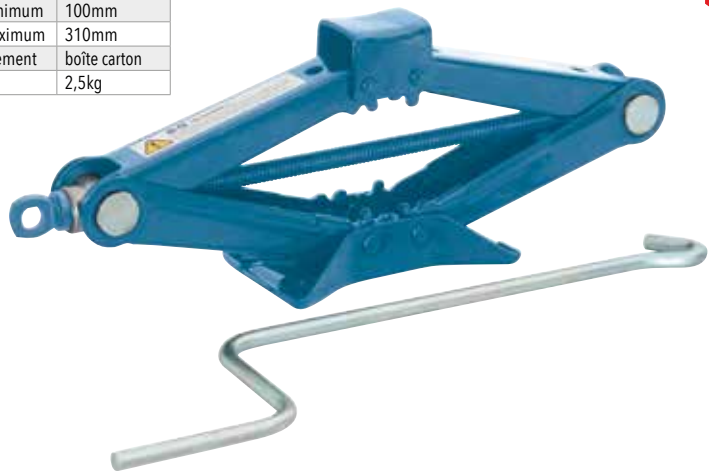

### Cric boudin pneumatique 2T

NOUVEAU



2T

GARANTIE 3 ANS

Réf.	15047
Force de travail	2T
Caractéristiques	Avec adaptateur 80mm
Hauteur minimum	115mm
Hauteur maximum	430mm
Pression d'utilisation	7-10 bar
Poids	14,8kg



### Cric boudin pneumatique 2T

NOUVEAU



2T

GARANTIE 3 ANS

Réf.	15048
Force de travail	2T
Caractéristiques	Avec adaptateur 60mm
Hauteur minimum	200mm
Hauteur maximum	560mm
Pression d'utilisation	7-10 bar
Poids	18kg



# ÉQUIPEMENT ATELIER

## GRUE D'ATELIER PLIANTE

### Grue d'atelier pliante 1T



GARANTIE  
**2**  
ANS

<b>Réf.</b>	<b>13085</b>
Capacité	1000 kg
A	1610mm
B	1410mm
C	775mm mini - 1055mm maxi
D	1700mm mini - 1940mm maxi
E	185mm
F	790mm
G	880mm
H	900mm
Poids	65 kg

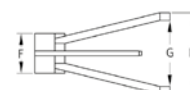
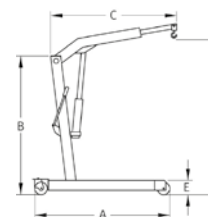

### Grue d'atelier pliante 1T



GARANTIE  
**3**  
ANS

#### INFO

Plaque signalétique  
Anneau pour levier  
Avec double piston pour approche rapide  
Système "Homme mort"  
Crochet tournant forgé avec linguet de sécurité

<b>Réf.</b>	<b>13078</b>
Capacité	1000 kg
A	1499mm
B	1405mm
C	1058mm mini - 1308mm maxi
D	2120mm mini - 2270mm maxi
E	90mm
F	450mm
Poids	86 kg

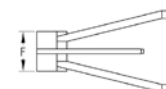
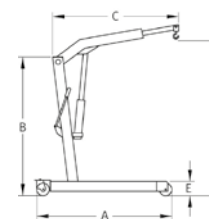
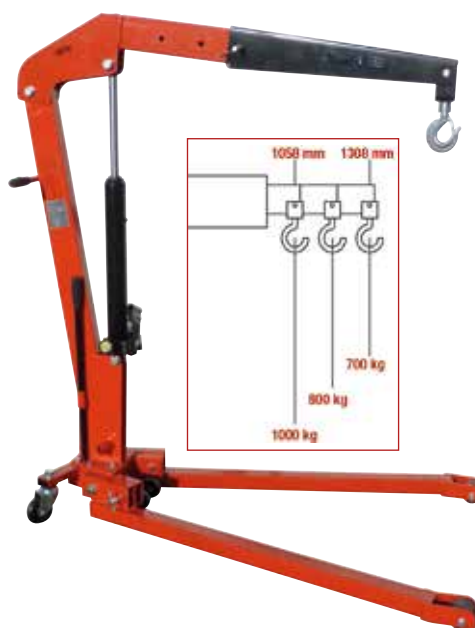

### Grue d'atelier pliante 1T

Pliable (35x42cm) - Faible encombrement.  
Vérin rotatif. La position du levier de la pompe permet son utilisation par un seul mécanicien.  
La longue portée du bras de levage permet de soulever facilement les moteurs de voitures modernes.  
Système de descente à ressort équipé d'un dispositif "homme mort".  
Des pieds surbaissés permettent un accès facile sous les véhicules bas.



GARANTIE  
**5**  
ANS

<b>Réf.</b>	<b>15064</b>
Capacité	1000 kg
A	1530mm
B	1500mm
C	985mm mini / 1435mm maxi
D	2120mm max 1000kg / 2455mm max 300kg
E	88mm
F	440mm
G	865mm
H	1020mm
Poids	102kg

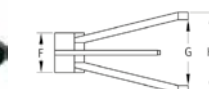
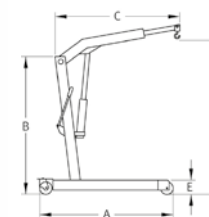



# ÉQUIPEMENT ATELIER

## GRUE D'ATELIER FIXE

### Grue d'atelier fixe 1T



#### INFO

Système "homme mort"  
Crochet tournant forgé  
avec linguet de sécurité  
Plaque signalétique

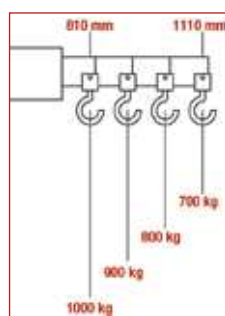
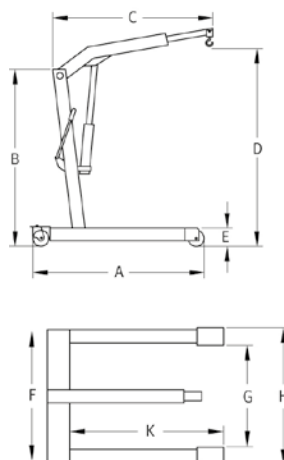

<b>Réf.</b>	<b>13089</b>
Capacité	1000kg
A	1376mm
B	1565mm
C	810mm mini - 1110mm maxi
D	2250mm mini - 2550mm maxi
E	155mm
F	965mm
G	838mm
H	965mm
Poids	94 kg

### Grue d'atelier fixe 1,5T

- Longueur du bras de levage : 1820mm.
- Pleds en "U" - Pour une utilisation industrielle
- Système de descente à ressort équipé d'un dispositif "homme mort".

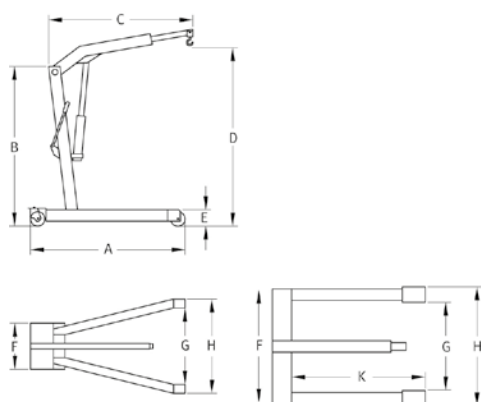

<b>Réf.</b>	<b>15065</b>
Capacité	1500kg
A	1750mm
B	1600mm
C	1350mm mini/1820mm max
D	2745mm max 1500kg/3110mm max 500kg
E	190mm
F	1025mm
G	845mm
H	1050mm
K	1580mm
Poids	168kg



# ÉQUIPEMENT ATELIER

## GRUE D'ATELIER PLIANTE - ÉQUILIBREUR - BALANCIER

### Grue d'atelier pliante 2T

<b>Réf.</b>	<b>13077</b>
Capacité	2000 kg
A	1940mm
B	1675mm
C	1410mm mini - 1700mm maxi
D	2450mm mini - 2660mm maxi
E	200mm
F	585mm
G	1015mm
H	1160mm
Poids	165 kg

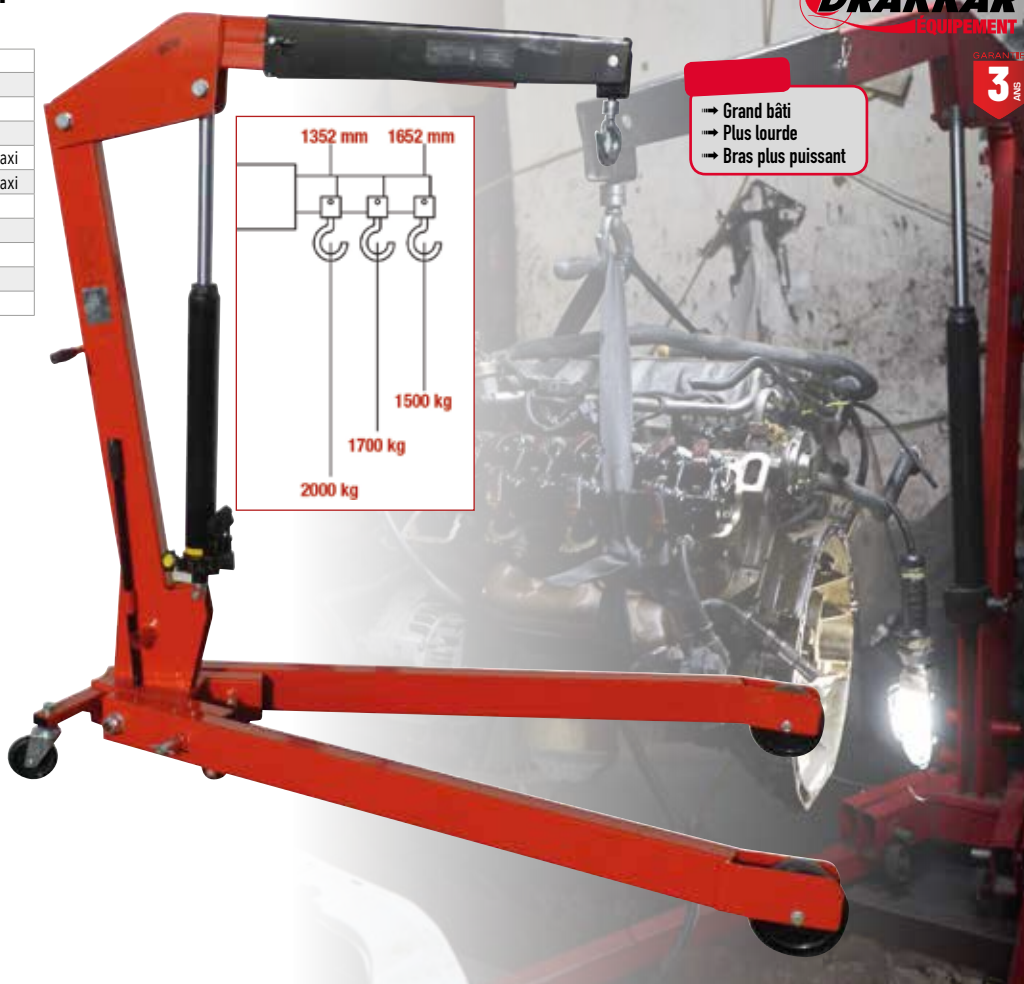
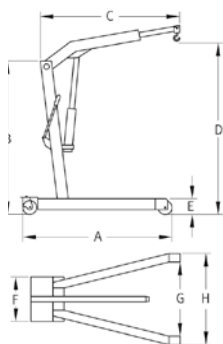

#### INFO

Avec double piston pour approche rapide  
Système "homme mort"  
Crochet tournant forgé, avec linguet de sécurité  
Plaque signalétique

### Équilibreur de charge 680kg pour grues

Équipé de 4 chaînes avec crochets de suspension, d'une vis sans fin actionnée par une manivelle.  
2 perçages supplémentaires sur la partie centrale pour ajuster le positionnement des chaînes.

<b>Réf.</b>	<b>10589</b>
Longueur	400mm
Poids	5,5kg



NOUVEAU



### Balancier 3 points de fixation pour grue réf.53022

Pour réf.53022

Réf. 53030



NOUVEAU



### Grue d'atelier fixe 2,5T

<b>Réf.</b>	<b>53020</b>
Capacité	2500kg
A	2010mm
B	1565mm
C	3020mm
D	3390mm
E	2085mm
F	2085mm
G	230mm
H	460mm
I	760mm
M	1405mm
N	1390mm
O	1610mm

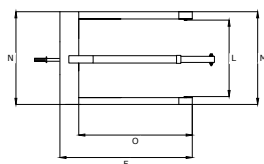
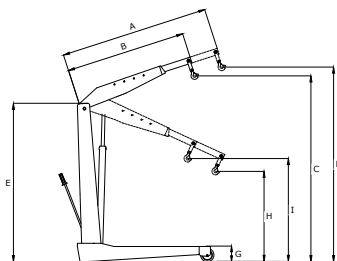

- Vérin en acier spécial, rectifié et chromé, robuste et résistant.
- Flèche extensible. 4 positions de travail possibles.
- Roues arrière pivotantes pour faciliter les déplacements.
- Crochet pivotant à 360°.
- Soupape de sécurité anti-surcharge.
- Commande de descente à vitesse contrôlée.
- Pompe hydraulique à 2 vitesses.
- Roues en polyuréthane.

**OMCN**

**NOUVEAU**

GARANTIE  
**5**  
ANS



### Grue d'atelier fixe 3T

<b>Réf.</b>	<b>53022</b>
Capacité	3000kg
A	2220mm
B	1600mm
C	3250mm
D	3800mm
E	2270mm
F	2350mm
G	340mm
H	370mm
I	750mm
M	1460mm
N	1460mm
O	1860mm

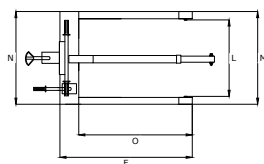
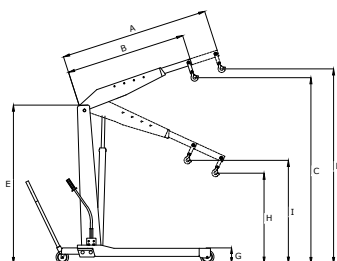

- Vérin en acier spécial, rectifié et chromé, robuste et résistant.
- Flèche extensible : 4 positions de travail possibles.
- Timon placé à l'arrière et roues de grandes dimensions pour faciliter les déplacements.
- Crochet pivotant à 360°.
- Soupape de sécurité anti-surcharge.
- Commande de descente à vitesse contrôlée.
- Pompe hydraulique à 2 vitesses.
- Roues en polyuréthane.

**OMCN**

**NOUVEAU**

GARANTIE  
**5**  
ANS



# ÉQUIPEMENT ATELIER

## PRESSE D'ATELIER - GRILLE DE PROTECTION

### Presse d'atelier d'établi manuelle 10T bâti soudé

Modèle d'établi.

<b>Réf.</b>	<b>10532</b>
Force de travail	10T
Course du vérin	175mm
A	566mm
B	495mm
C	732mm
D	1058mm
E	336mm
F	92mm
F1 minimum	110mm
F2 maximum	364mm
Poids	54,7kg



**DRAKKAR**  
ÉQUIPEMENT

10T

GARANTIE  
**3**  
ANS

Bâti soudé.

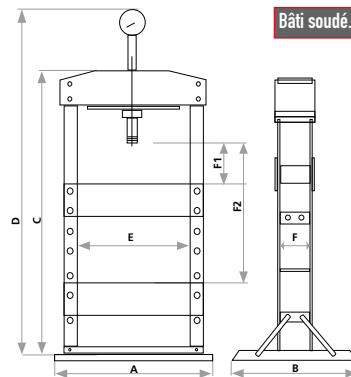

### Presse d'atelier manuelle 12T bâti boulonné

Table ajustable à différentes hauteurs.  
Hauteur de la table réglable : 77 à 917mm.  
Largeur de la table : 454mm.  
Livrée en 2 cartons.

<b>Réf.</b>	<b>52690</b>
Force de travail	12T
Course du vérin	175mm
A	640mm
B	700mm
C	1352mm
D	1654mm
E	454mm
F	80mm
F1 minimum	77mm
F2 maximum	917mm
Poids	76,5kg



**DRAKKAR**  
ÉQUIPEMENT

NOUVEAU

GARANTIE  
**3**  
ANS

12T

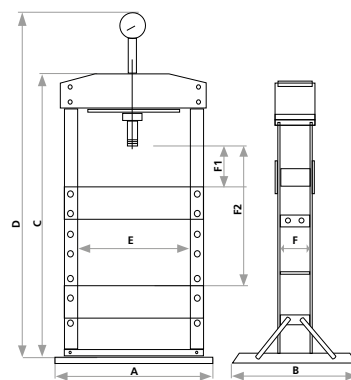

### Grille de protection pour presse 52690

**DRAKKAR**  
ÉQUIPEMENT

NOUVEAU

GARANTIE  
**3**  
ANS

<b>Réf.</b>	Dimensions
<b>52800</b>	520x515x20mm

Livré avec visserie

X4



### Presse d'atelier d'établi manuelle 15T bâti soudé

Modèle d'établi.  
Hauteur de la table réglable : 157 à 457mm.  
Largeur de la table : 500mm.  
Livré en caisse en bois.

<b>Réf.</b>	<b>52695</b>
Force de travail	15T
Course du vérin	160mm
A	700mm
B	560mm
C	883mm
D	963mm
E	500mm
F	120mm
F1 minimum	157mm
F2 maximum	457mm
Poids	73kg

### Grille de protection pour presse 52695/52707

**DRAKKAR**  
ÉQUIPEMENT

NOUVEAU

GARANTIE  
**3**  
ANS

<b>Réf.</b>	Dimensions
<b>52801</b>	520x515x20mm

Livré avec visserie

X4

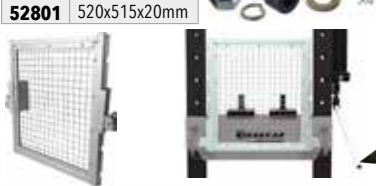

**DRAKKAR**  
ÉQUIPEMENT

NOUVEAU

GARANTIE  
**3**  
ANS

15T

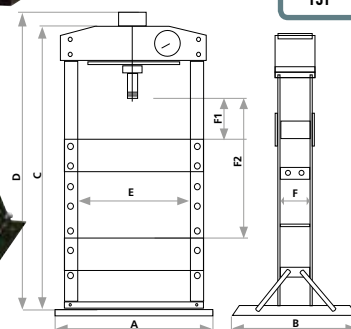

# ÉQUIPEMENT ATELIER

## PRESSE D'ATELIER - ÉCRAN DE PROTECTION

### Presse d'atelier manuelle 16T bâti soudé avec pédale

Vérin mobile.  
Commande à pédale pour une utilisation "en main libre" en charge.  
Manomètre à lecture facile.  
Piston chromé dur, avec une course de 150mm.

**COMPAC**

NOUVEAU

GARANTIE 5 ANS

Réf.	15024
Course du vérin	150mm
A	1200mm
B	550mm
C	140mm
D	150mm
E	65mm
F	40mm
G	1780mm
H	850mm
I	600mm
Poids	125kg

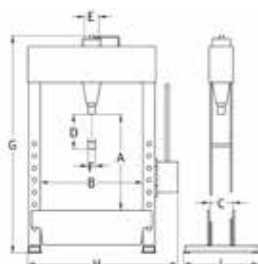

### Presse d'atelier manuelle 20T bâti boulonné

Bâti boulonné.  
Piston avec retour automatique.  
Table ajustable.  
2 vés de dressage.

**DRAKKAR**  
ÉQUIPEMENT

GARANTIE 3 ANS

Réf.	10521
Course du vérin	185mm
A	738mm
B	700mm
C	1515mm
D	1787mm
E	542mm
F	100mm
F1 minimum	29,5mm
F2 maximum	989,5mm
M	400mm
Poids	111kg

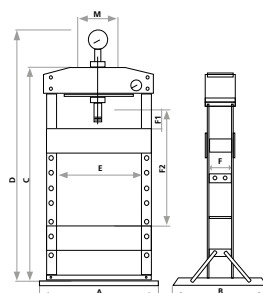

### Presse d'atelier manuelle 20T bâti soudé

Capacité : 20T.  
Pompe hydraulique 2 vitesses.  
Table de travail ajustable à 6 hauteurs différentes.  
Bloc support en V réversible.  
Grand manomètre diamètre 109mm.  
Vérin chromé.  
Bâti soudé.

**DRAKKAR**  
ÉQUIPEMENT

NOUVEAU

GARANTIE 3 ANS

Réf.	52710
Course du vérin	
A	850mm
B	540mm
C	1602mm
D	1830mm
E	540mm
F	134mm
F1 minimum	48mm
F2 maximum	910mm
M	169mm
Poids	91,5kg

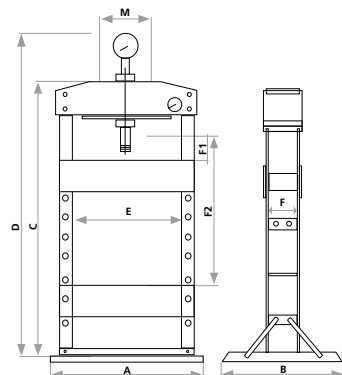

### Ecran de protection pour presse 52710

**DRAKKAR**  
ÉQUIPEMENT

NOUVEAU

GARANTIE 3 ANS

Ecran de protection en polycarbonate. Cadre métallique.

Réf.	52802
Dimensions	476x120x615mm
Poids	3,75kg



# ÉQUIPEMENT ATELIER

## PRESSE D'ATELIER - ÉCRAN ET GRILLE DE PROTECTION

### Presse d'atelier manuelle bâti soudé avec pédale

Vérin mobile.

Piston chromé dur et course très longue de 240mm.

Commande à pédale pour utilisation "mains libres" en charge.

Commande à pédale pour une approche pneumatique rapide du piston.

Manomètre à lecture facile.

**COMPAC**

NOUVEAU

GARANTIE  
**5** ANS

Réf.	15025	15026
Force de travail	20T	25T
Course du vérin	240mm	240mm
A	825mm	825mm
B	600mm	600mm
C	140mm	140mm
D	240mm	240mm
E	90mm	90mm
F	70mm	70mm
G	1800mm	1800mm
H	890mm	890mm
I	505mm	505mm
Poids	154kg	154kg

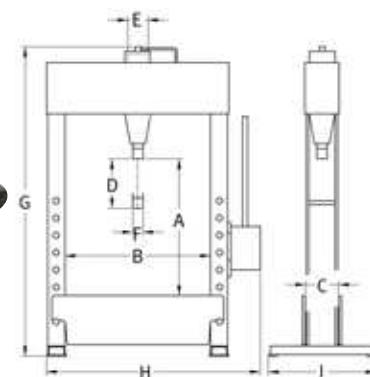

### Ecran de protection pour presse 15024/15025/15026

**COMPAC**

NOUVEAU

GARANTIE  
**5** ANS

Pour refs. 15024-15025-15026

Réf. 15028



### Presse d'atelier manuelle 30T bâti soudé

Presse mécano soudée.

Piston avec retour automatique.

Table ajustable.

2 vés de dressage.

Vérin mobile coulissant latéralement.

Réf.	10540
Course du vérin	152mm
A	795mm
B	700mm
C	1773mm
D	1801mm
E	535mm
F	138mm
F1 minimum	400mm
F2 maximum	1050mm
M	200mm
Poids	164kg

### Grille de protection pour presse 10540

**DRAKKAR**  
EQUIPEMENT

GARANTIE  
**3** ANS

Pour réf. 10540.

Réf.	10572
Longueur	520mm
Largeur	485mm

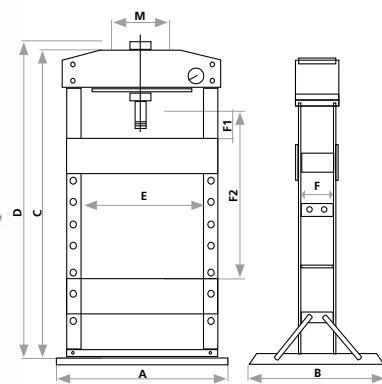

**DRAKKAR**  
EQUIPEMENT

30T

GARANTIE  
**3** ANS

Bâti soudé.

# ÉQUIPEMENT ATELIER

## PRESSE D'ATELIER - ÉCRAN ET GRILLE DE PROTECTION

### Presse d'atelier manuelle et pneumatique 30T bati soudé

Capacité : 30T. Vérin mobile avec graduation.  
 Pompe hydro-pneumatique 2 vitesses.  
 Commande manuelle ou pédale hydro-pneumatique.  
 Table de travail ajustable à 6 hauteurs différentes.  
 Bloc support en V réversible.  
 Grand manomètre diamètre 109mm.  
 Bâti soudé.

NOUVEAU

**DRAKKAR**  
ÉQUIPEMENT

GARANTIE  
**3**  
ANS

30T

Réf.	<b>52730</b>
Course du vérin	180mm
A	840mm
B	540mm
C	1650mm
D	1850mm
E	540mm
F	148mm
F1 minimum	75mm
F2 maximum	990mm
M	240mm
Poids	135,4kg

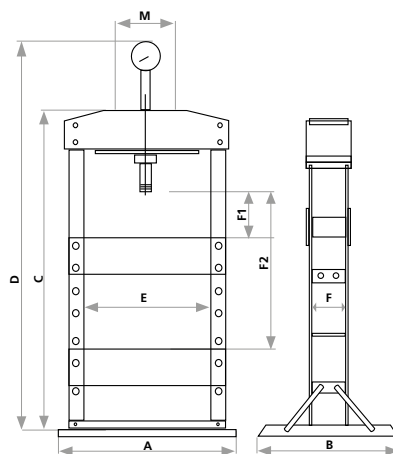

### Ecran de protection pour presse 52730

**DRAKKAR**  
ÉQUIPEMENT

NOUVEAU  
GARANTIE  
**3**  
ANS

Ecran de protection en polycarbonate. Cadre métallique.

Réf.	<b>52804</b>
Dimensions	476x120x615mm
Poids	3,75kg



### Presse d'atelier manuelle et pneumatique 40T bâti boulonné

Table de travail ajustable à différentes hauteurs avec un treuil.  
 Piston avec retour automatique.  
 Bâti boulonné.

**DRAKKAR**  
ÉQUIPEMENT

GARANTIE  
**3**  
ANS

40T

Réf.	<b>10535</b>
Course du vérin	180mm
A	938mm
B	800mm
C	1907mm
E	658mm
F	155mm
F1 minimum	0mm
F2 maximum	948mm
Poids	235kg

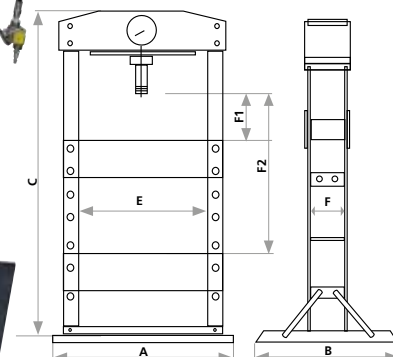

### Grille de protection pour presse 10535

**DRAKKAR**  
ÉQUIPEMENT

NOUVEAU  
GARANTIE  
**3**  
ANS

Pour réf. 10535.

Réf.	<b>10567</b>
	Pour presse 40T réf. 10535
Longueur	625mm
Largeur	633mm

ENTRÉE AVEC ESCABEIL

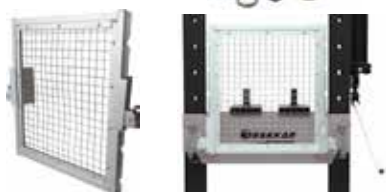

# ÉQUIPEMENT ATELIER

## PRESSE D'ATELIER - GRILLE DE PROTECTION

### Presse d'atelier électro-hydraulique 40T avec vérin double effet

Moteur triphasé.  
Vérin mobile.  
Course très longue du piston : 300mm.  
Manomètre à lecture facile.  
Une pompe montée sur support en équerre qui peut pivoter de 90°, et qui permet l'introduction de pièces à usiner de grande longueur.  
Treuil pour la montée et descente rapide de la table.  
Deux supports en V.  
Piston chromé.

**COMPAC**

GARANTIE  
**5**  
ANS

40T

### Support pour remplacement des roulements pour presse 15462/15024/15025/15026

Pour réf. 15462

Réf. 15070

**COMPAC**

NOUVEAU

GARANTIE  
**5**  
ANS

<b>Réf.</b>	<b>15462</b>
Force de travail	40T
Course du vérin	300mm
A	750mm
B	840mm
C	200mm
D	300mm
E	125mm
F	70mm
G	1990mm
H	1480mm
I	630mm
Poids	407kg

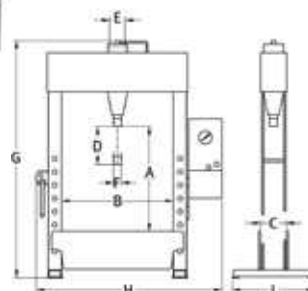

### Grille de protection pour presse 15490/15491/15462

Pour réf. 15490, 15491 et 15462

Réf. 15381

**COMPAC**

GARANTIE  
**5**  
ANS



### Presse d'atelier manuelle et pneumatique 45T bâti boulonné

Table de travail ajustable à différentes hauteurs avec un treuil.  
Piston avec retour automatique.  
Bâti boulonné.

**DRAKKAR**  
EQUIPEMENT

GARANTIE  
**3**  
ANS

45T

<b>Réf.</b>	<b>10538</b>
Course du vérin	190mm
A	1106mm
B	800mm
C	1707mm
E	826mm
F	182mm
F1 minimum	159mm
F2 maximum	859mm
Poids	303kg



### Grille de protection pour presse 10538

Pour réf. 10538.

**DRAKKAR**  
EQUIPEMENT

NOUVEAU

GARANTIE  
**3**  
ANS

<b>Réf.</b>	<b>10568</b>
	Pour presse 45T réf. 10538
Longueur	730mm
Largeur	775mm

3/16" avec visserie  
3/4"

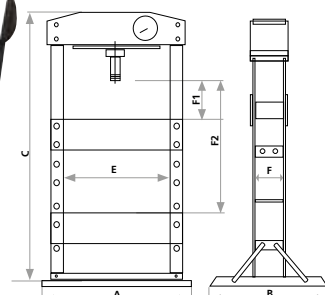



# ÉQUIPEMENT ATELIER

## PRESSE D'ATELIER - ÉCRAN DE PROTECTION

### Presse d'atelier manuelle et pneumatique 50T bâti soudé

NOUVEAU

**DRAKKAR**  
ÉQUIPEMENT

GARANTIE  
**3**  
ANS

50T

Capacité: 50T.  
Vérin mobile avec graduation.  
Pompe hydro-pneumatique 2 vitesses.  
Commande manuelle ou pédale hydro-pneumatique.  
Table de travail ajustable à 6 hauteurs différentes.  
Bloc support en V réversible.  
Montée / descente de la table assistée par treuil.  
Grand manomètre diamètre 109mm.  
Bâti soudé.

<b>Réf.</b>	<b>52765</b>
Course du vérin	200mm
A	1080mm
B	650mm
C	1850mm
E	750mm
F	200mm
F1 minimum	120mm
F2 maximum	820mm
M	280mm
Poids	244kg

### Ecran de protection pour presse 52765

**DRAKKAR**  
ÉQUIPEMENT  
NOUVEAU 3 ANS GARANTIE

Ecran de protection en polycarbonate. Cadre métallique.

<b>Réf.</b>	<b>52806</b>
Dimensions	616x120x615mm
Poids	5,15kg



Pédale pneumatique →

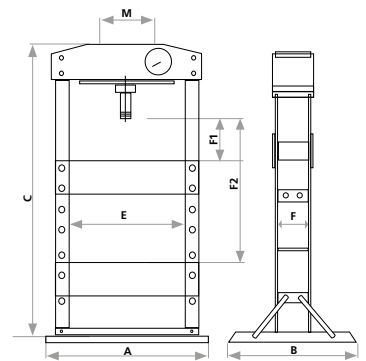

### Presse d'atelier manuelle et pneumatique 50T bâti soudé

Vérin mobile.  
Course très longue du piston : 300mm.  
Manomètre à lecture facile.  
Treuil pour la montée et descente rapide de la table.  
Deux supports en V.  
Piston chromé.

<b>Réf.</b>	<b>15490</b>
Course du vérin	300mm
A	750mm
B	840mm
C	200mm
D	300mm
E	125mm
F	70mm
G	1990mm
H	1350mm
Poids	370kg

### Grille de protection pour presse 15490/15491/15462

**COMPAC**  
GARANTIE  
**5**  
ANS

Pour réf. 15490, 15491 et 15462

Réf. 15381



**COMPAC**

50T

GARANTIE  
**5**  
ANS

- Avec approche rapide pneumatique
- Grande largeur

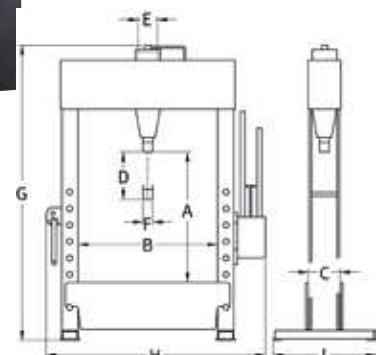

# ÉQUIPEMENT ATELIER

## PRESSE D'ATELIER - GRILLE DE PROTECTION

### Presse d'atelier manuelle et pneumatique 50T bati soudé avec pédale

Vérin mobile.  
Course très longue de 300mm.  
Manomètre à lecture facile.  
Treuil pour la montée et descente rapide de la table.  
Deux supports en V.  
Piston chromé.  
Force 50T.  
Avec pédale.

**COMPAC**

50T

GARANTIE  
**5**  
ANS

- Avec pédale d'approche pneumatique
- Commande à pédale pour utilisation mains libres



Réf.	15491
Course du vérin	300mm
A	750mm
B	840mm
C	200mm
D	300mm
E	125mm
F	70mm
G	1990mm
H	1350mm
I	630mm
Poids	370kg

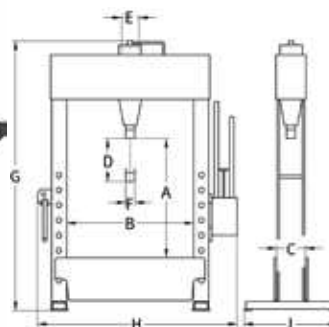

### Grille de protection pour presse 15490/15491/15462

**COMPAC**

GARANTIE  
**5**  
ANS

Pour réf. 15490, 15491 et 15462

Réf. 15381



### Presse d'atelier électro-hydraulique 60T avec vérin double effet

Moteur triphasé.  
Vérin mobile.  
Course très longue du piston : 300mm.  
Manomètre à lecture facile.  
Une pompe montée sur support en équerre qui peut pivoter de 90°, et qui permet l'introduction de pièces à usiner de grande longueur.  
Treuil pour la montée et descente rapide de la table.  
Deux supports en V.  
Piston chromé.

**COMPAC**

60T

GARANTIE  
**5**  
ANS

Réf.	15463
Course du vérin	300mm
A	730mm
B	1005mm
C	255mm
D	300mm
E	160mm
F	80mm
G	2100mm
H	1680mm
I	710mm
Poids	710kg

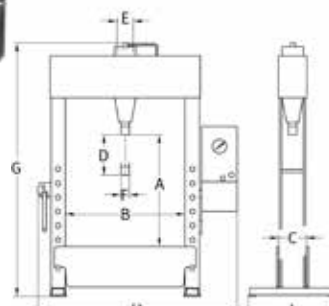

### Grille de protection pour presse 15492/15463

**COMPAC**

GARANTIE  
**5**  
ANS

Pour réf. 15492 et 15463

Réf. 15382



# ÉQUIPEMENT ATELIER

## PRESSE D'ATELIER - ÉCRAN DE PROTECTION

### Presse d'atelier manuelle et pneumatique 70T bâti soudé

Vérin mobile.  
Course très longue du piston : 300mm.  
Manomètre à lecture facile.  
Treuil pour la montée et descente rapide de la table.  
Deux supports en V.  
Piston chromé.

**COMPAC**

70T

GARANTIE  
**5**  
ANS

- Avec approche rapide pneumatique
- Grande largeur

Réf.	15492
Course du vérin	300mm
A	760mm
B	1005mm
C	255mm
D	300mm
E	160mm
F	80mm
G	2100mm
H	1615mm
I	710mm
Poids	680kg

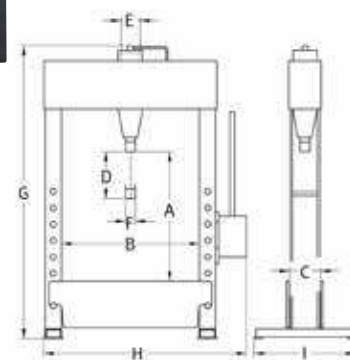

### Grille de protection pour presse 15492/15463

**COMPAC**  
GARANTEE  
**5**  
ANS

Pour réf. 15492 et 15463

Réf. 15382



### Presse d'atelier manuelle et pneumatique 75T bâti soudé

Presse mécano soudée.  
Piston avec retour automatique.  
Réglage de la table par treuil à manivelle.  
2 vés de dressage.  
Vérin mobile coulissant latéralement.  
Pédale de commande pour la pompe pneumatique.

**DRAKKAR**  
ÉQUIPEMENT

75T

GARANTIE  
**3**  
ANS

Bâti soudé.

Réf.	10560
Course du vérin	250mm
A	1146mm
B	800mm
C	1840mm
D	1925mm
E	800mm
F	215mm
F1 minimum	170mm
F2 maximum	884mm
M	260mm
Poids	451kg

### Grille de protection pour presse 10560

**DRAKKAR**  
ÉQUIPEMENT  
GARANTEE  
**3**  
ANS

Pour réf. 10560.

Réf.	10583
	Pour presse 75T réf. 10560
Longueur	625mm
Largeur	750mm

Livré avec visserie X4

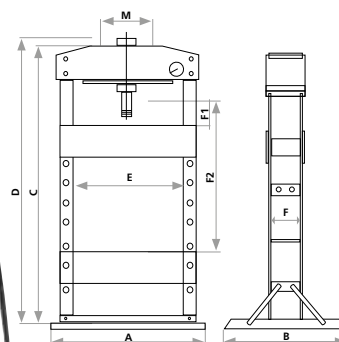

# ÉQUIPEMENT ATELIER

PRESSE D'ATELIER · GRILLE DE PROTECTION · POINÇON

## Presse d'atelier manuelle et pneumatique 100T bâti soudé

Presse mécano soudée.  
Piston avec retour automatique.  
Réglage de la table par treuil à manivelle.  
2 vérs de dressage.  
Vérin mobile coulissant latéralement.  
Pédale de commande pour la pompe pneumatique.

<b>Réf.</b>	<b>10565</b>
Course du vérin	300mm
A	1200mm
B	990mm
C	1837mm
E	787mm
F	270mm
F1 minimum	113mm
F2 maximum	813mm
M	250mm
Poids	662kg

### Grille de protection pour presse 10565

Pour réf. 10565.

<b>Réf.</b>	<b>10584</b>
	Pour presse 100T réf. 10565
Longueur	730mm
Largeur	775mm



Bâti soudé.

**DRAKKAR**  
ÉQUIPEMENT

100T

GARANTIE  
3 ANS

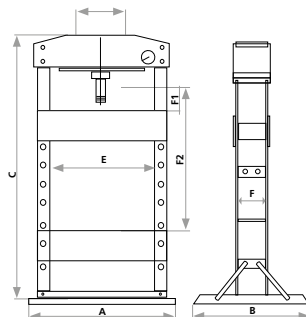

## Jeu de poinçons pour presse 52710/52730/52765

Composition :  
- 8 poinçons  
- 1 adaptateur  
- 1 plaque  
- 1 support de rangement

Tailles des poinçons :  
ø30, longueur 140mm, capacité 15T  
ø30, longueur 140mm, capacité 13T  
ø22, longueur 115mm, capacité 12T  
ø20, longueur 115mm, capacité 10T  
ø18, longueur 115mm, capacité 8T  
ø18, longueur 115mm, capacité 6T  
ø12, longueur 90mm, capacité 3T  
ø12, longueur 90mm, capacité 2T

Réf. 52810

NOUVEAU

GARANTIE  
3 ANS



## Jeu de poinçons pour presse 10521/10533/10540/10550/10560/10565/10535/10538

Réf. 10531

Ø	10mm	12mm	16mm	18mm	20mm	22mm	25mm	30mm
Pression	2T	3T	8T	12T	14T	16T	18T	20T

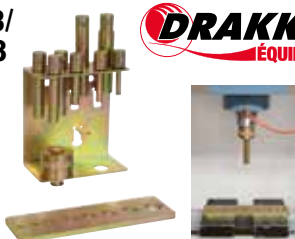

**DRAKKAR**  
ÉQUIPEMENT

GARANTIE  
3 ANS

## Presse d'atelier manuelle et pneumatique 100T bâti soudé grande largeur

Vérin mobile.  
Course très longue du piston : 300mm.  
Manomètre à lecture facile.  
Treuil pour la montée et descente rapide de la table.  
Deux supports en V. Piston chromé.

<b>Réf.</b>	<b>15357</b>
Course du vérin	300mm
A	915mm
B	1035mm
C	305mm
D	300mm
E	200mm
F	100mm
G	2200mm
H	1637mm
I	800mm
Poids	946kg

### Grille de protection pour presse 15357

Pour réf. 15357.

Réf. 15385



NOUVEAU

**COMPAC**

100T

GARANTIE  
5 ANS

→ Avec approche rapide pneumatique  
→ Grande largeur

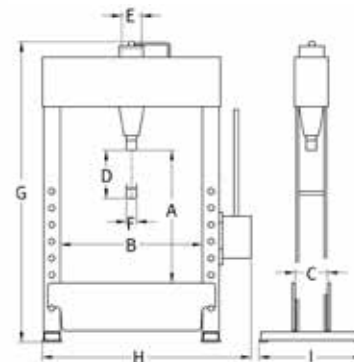

# ÉQUIPEMENT ATELIER

PRESSE D'ATELIER ÉLECTRO-HYDRAULIQUE · POINÇON · ROULEMENT · PLAQUE · ÉTAGÈRE

## Presse d'atelier électro-hydraulique 150T bâti soudé

Alimentation : 380V.  
Vitesse maxi : 1400 tr/min.  
Largeur de la table : 1000mm.  
Hauteur de la table réglable : 64mm à 889mm.  
Livrée en 2 caisses en bois.

NOUVEAU

**DRAKKAR**  
ÉQUIPEMENT

GARANTIE  
3 ANS

<b>Réf.</b>	<b>52796</b>
Course du vérin	350mm
A	1452mm
B	995mm
C	2035mm
D	2089mm
E	1000mm
F	330mm
F1 minimum	64mm
F2 maximum	889mm
M	330mm
Poids	1193kg



150T

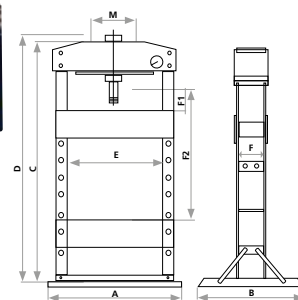

### Grille de protection pour presse 52796

NOUVEAU

**DRAKKAR**  
ÉQUIPEMENT

GARANTIE  
3 ANS



Livrée avec visserie  
Ø4

<b>Réf.</b>	Dimensions
<b>52807</b>	988x625x20mm



## Presse d'atelier électro-hydraulique 100T avec vérin double effet

Moteur triphasé.  
Vérin mobile.  
Course très longue de 300mm.  
Manomètre à lecture facile.  
Treuil pour la montée et descente rapide de sa table.  
Deux supports en V.  
Piston chromé.

NOUVEAU

**COMPAC**

GARANTIE  
5 ANS

100T

100T

<b>Réf.</b>	<b>15359</b>
Force de travail	100T
Course du vérin	300mm
A	915mm
B	1035mm
C	305mm
D	300mm
E	200mm
F	100mm
G	2200mm
H	1780mm
I	800mm
Poids	996kg

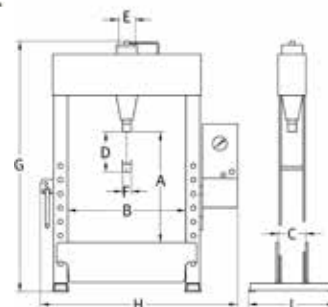

## Jeu de poinçons pour presse Compac

NOUVEAU

**COMPAC**

GARANTIE  
5 ANS

<b>Réf.</b>	
<b>15027</b>	Pour réf 15024. Ø12-16-18-20-22-25-30mm.
<b>15010</b>	Pour réfs 15357 et 15359 (nouveau modèle) 7 unités : Ø12-16-18-20-22-25-30
<b>15009</b>	Pour réf. 15462 et 15490 7 unités : Ø12-16-18-20-22-25-30
<b>15011</b>	Pour réf. 15492+15463 7 unités : Ø12-16-18-20-22-25-30
<b>15013</b>	Pour réf. 15461+15464



## Plaque d'extraction pour presse Compac

De 20T à 1000T.

Réf. 15019



**COMPAC**

GARANTIE  
5 ANS

## Kit de roulement pour presse 15357/15359

4 pcs : Ø64-67-72-75

<b>Réf.</b>	Pour réf.
<b>15015</b>	15357-15359
<b>15020</b>	15024
<b>15016</b>	15462-15490
<b>15017</b>	15492-15463
<b>15018</b>	15461-15464



**COMPAC**

NOUVEAU

GARANTIE  
5 ANS

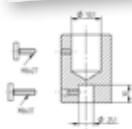

## Etagère de stockage sans accessoire pour presse compac

Sans accessoire.

Réf. 15021



**COMPAC**

GARANTIE  
5 ANS

# ÉQUIPEMENT ATELIER

## CINTREUSE - PLIEUSE - TRÉPIED

### Cintreuse hydraulique

Assure le cintrage des tubes gaz et eau sans soudure, grâce à la plaque supérieure coulissante et à la plaque inférieure à lecture constante.

Réf.	
<b>53188</b>	Pour tubes de 3/8" à 1".
<b>53190</b>	Pour tubes de 3/8" à 1"1/2.



**OMCN**  
S.p.A.  
**NOUVEAU**  
GARANTIE 5 ANS  
Pour tubes de 3/8" à 1".

### Trépied pour cintreuse 53188/53190 hauteur 750mm

Pour cintreuse réf. 53188 et 53190.

Réf.	Dimensions	Poids
<b>53192</b>	750x200x200mm	7kg



**OMCN**  
S.p.A.  
**NOUVEAU**  
GARANTIE 5 ANS

### Plieuse manuelle pour tôle de 1mm

Pour exécuter les travaux de pliage, à plis et contreplis de tous types. Lames de pliage en acier trempé. Longueur : 1200mm. Epaisseur de tôle : 1mm

Réf.	Poids
<b>53185</b>	75kg



**OMCN**  
S.p.A.  
**NOUVEAU**  
GARANTIE 5 ANS

### Cric de fosse 500kg

Pompe hydraulique à pédale.  
Avec valve de sécurité.  
Roulettes nylon.  
Course 1er étage : 810mm.

<b>Réf.</b>	<b>52642</b>
Force de travail	500kg
Hauteur minimum	1120mm
Hauteur maximum	1930mm
Poids	26,1kg



### Cric de fosse 1T

Pompe hydraulique à pédale.  
Avec valve de sécurité.  
Roulettes nylon.  
Course 1er étage : 810mm.

<b>Réf.</b>	<b>15310</b>
Force de travail	1T
Hauteur minimum	1195mm
Hauteur maximum	2005mm
Poids	52kg



### Cric de fosse 500kg double vérin

Pompe hydraulique à pédale.  
Premier étage du vérin : 474mm.  
Deuxième étage du vérin : 474,5mm.  
Tête orientable et ajustable.

<b>Réf.</b>	<b>52644</b>
Force de travail	500kg
Hauteur minimum	820mm
Hauteur maximum	1768mm
Poids	52kg



### Tête orientable 500kg pour cric de fosse réf.52642

Pour cric de fosse 500kg Réf. 52642.  
Livrée démontée.  
Dim.340x340x130mm.

<b>Réf.</b>	<b>10585</b>
Capacité	500kg



# ÉQUIPEMENT ATELIER

CRIC DE FOSSE - TÊTE ORIENTABLE - BÉQUILLE - BAC DE VIDANGE

## Cric de fosse spécial boîte de vitesse

Adaptateur rotatif de boîtes de vitesse avec selle et coussin de caoutchouc.  
Système de descente à ressort équipé d'un dispositif "homme mort".  
Larges roues pivotantes pour une manipulation facile.  
L'empattement large assure une bonne stabilité lors du levage ou de la manutention de charges lourdes.

Idéal pour les nombreux travaux effectués sous châssis.  
Bien plus qu'un outil pour le démontage et le montage des boîtes de vitesse.

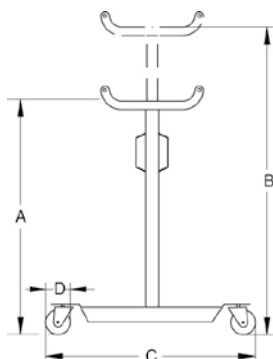

Réf.	15060	15483	15485	15058
Force de travail	300kg	325kg	525kg	1000kg
Diamètre	25mm (piston)	25mm (piston)	30mm (piston)	35mm (piston)
A	1095mm	1170mm	1170mm	1170mm
B	1930mm	2020mm	2020mm	2000mm
C	465x465mm	595x535mm	595x535mm	595x535mm
D	60mm	80mm	80mm	100mm
Poids	28kg	30kg	32kg	38kg

COMPAC GARANTIE 5 ANS



## Tête orientable 300kg pour cric de fosse réf.14485/15058

Pour réfs. 15485 et 15058.  
Réglable sous 2 angles.  
Capacité : 300kg.

Réf. 15073

COMPAC GARANTIE 5 ANS

NOUVEAU



## Béquille avec jambe de force MacPherson pour cric de fosse

Réf.	pour réf.
15074	15060 et 15485
15075	15058

NOUVEAU

COMPAC GARANTIE 5 ANS



## Bac de vidange pour cric de fosse

Avec adaptateur.

Réf.	18724	18726	18733
Diamètre	25mm	30mm	35mm
pour réf.	15060-15483	15485	15058

COMPAC GARANTIE 5 ANS

Utilisez votre cric de fosse pour vidanger les fluides en hauteur.





### Cruc de fosse 2T triple vérin

Pour camion et autobus.  
Vérin à triple extension équipé de pistons chromés durs pour une hauteur minimale faible et course extra longue.  
Pompe à deux vitesses pour approche rapide du piston de la zone de travail.

**COMPAC**

Triple vérins.  
Pour camions, bus...

GARANTIE  
**5**  
ANS

Réf.	<b>15059</b>
Force de travail	2/1/1T
A	960mm
B1	1320mm
B2	1600mm
B3	1910mm
C	1050x1050mm
D	150mm
Poids	165kg

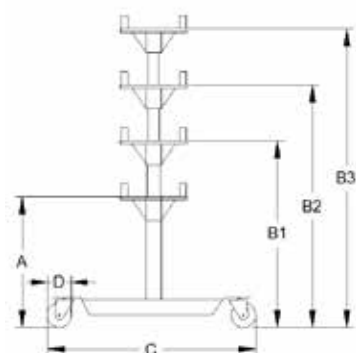

Livré sans adaptateur réf.15063.

### Cruc de fosse 1,3T double vérin

Pour boîtes de vitesses pour voitures, camionnettes et 4WD.  
Vérin à deux étages pour une hauteur minimale très faible et course très longue.  
Pompe à deux vitesses pour approche rapide du piston de la zone de travail.

**COMPAC**

Double vérins.

GARANTIE  
**5**  
ANS

Réf.	<b>15486</b>
Force de travail	1,3/0,5T
Diamètre	35mm (piston)
A	1000mm
B1	1500mm
B2	2010mm
C	760x640mm
D	100mm
Poids	65kg

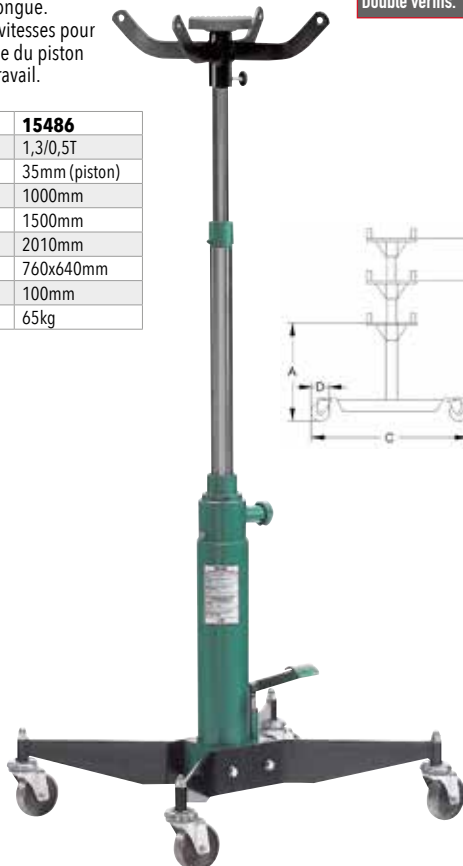
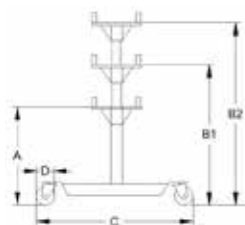

### Tête orientable 1T pour cruc de fosse réf.15059

Pour réf.15059.  
Permet le positionnement et la manipulation sûre des charges.

**COMPAC**

GARANTIE  
**5**  
ANS

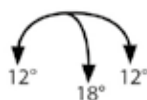

Réf.	<b>15063</b>
Capacité	1000kg
Poids	25kg



### Cruc de fosse double vérin

Cruc de fosse surbaissé avec vérin à deux étages.

**OMCN**

NOUVEAU

GARANTIE  
**5**  
ANS

Réf.	<b>52646</b>	<b>52647</b>
Force de travail	1500kg	4000kg
Hauteur minimum	960mm	930mm
Hauteur maximum	1960mm	1900mm
Diamètre	35mm	45mm
Poids	58kg	95kg



- Vérin télescopique à deux étages
- Vérin en acier spécial, rectifié et chromé
- Roues de grandes dimensions montées sur roulement pour faciliter les déplacements
- Soupape de sécurité anti-surcharge
- Commande de descente à vitesse contrôlée de type "homme-mort"
- Pompe à double vitesse pour une approche rapide



# ÉQUIPEMENT ATELIER

## SUPPORT MOTEUR - ADAPTATEUR - BARRE DE SUPPORT

### Support mobile 450kg pour moteur

4 points de fixation.  
La plaque peut se tourner sur 360° et se bloquer dans 8 positions par une goupille.  
2 roues fixes Ø 80mm.  
2 roues pivotantes avec freins Ø 75mm.

**DRAKKAR**  
EQUIPEMENT

GARANTIE  
**3**  
ANS

**NOUVEAU**

Réf.	10588
Capacité	450kg
Longueur	815mm
Largeur	785mm
Hauteur	890mm
Poids	21kg



### Barre support moteur 500kg

Pieds orientables.  
Position 1 : Réglable de 0 à 205mm verticalement.  
Position 2 : Réglable de 730 à 1480mm horizontalement.

**DRAKKAR**  
EQUIPEMENT

GARANTIE  
**3**  
ANS

Réf.	10586
Capacité	500kg
Poids	17kg



### Support 300kg pour moteur

Chevalet pour inspection des véhicules.

Réf.	53102
Capacité	300kg
Poids	28kg



- Permet d'effectuer une rotation à 360° du moteur.
- Structure compacte et robuste en acier soudé.
- Butée mécanique à vis pour bloquer le moteur lorsqu'il est en position.
- Bras d'ancrage galvanisé à réglage multiple pour une préhension parfaite.
- Bac porte-outils de série.

**OMCN**  
EQUIPEMENT

**NOUVEAU**

GARANTIE  
**5**  
ANS



### Adaptateur pour support moteur

Adaptateur pour fixer les culasses sur les supports moteurs réf.53102.

**OMCN**  
EQUIPEMENT

**NOUVEAU**

GARANTIE  
**5**  
ANS



Réf. 53108



### Support double mobile 450kg pour moteur

Réf.	53104
Capacité	450kg
Poids	50kg



- Chevalet double pour l'inspection des moteurs.
- Permet d'effectuer une rotation à 360° du moteur.
- 4 roues pivotantes qui peuvent être bloquées..
- Butée mécanique à vis pour bloquer le moteur en position.
- Bras d'ancrage galvanisés à réglage multiple pour une parfaite préhension.
- Réglage en longueur.
- Bac de récupération pour éviter toute perte de liquides.

### Table élévatrice 1,5T longueur 1,7m pour pose/dépose moteurs

Table élévatrice pour monter et démonter les moteurs. Appuis mécaniques de sécurité, soupape de sécurité anti-surcharge et deux roues pivotantes pour faciliter les déplacements.

Réf.	53100
Capacité	1500kg
Hauteur de levage min	250mm
Hauteur de levage max	700mm
Dimensions table	1700 x diagonale 500mm



### Chariot hydraulique 1T pour démontage des boîtes de vitesses

Pour la pose et la dépose des boîtes de vitesses et des différentiels. Plateforme orientable par bras à vis. Structure compacte en acier soudé. Commande de descente type "homme mort". Soupape de sécurité anti-surcharge. 4 roues pivotantes pour un positionnement très précis.

Réf.	53115
Capacité	1000kg



# ÉQUIPEMENT ATELIER

## SUPPORT MOTO - LÈVE-TONDEUSE - CHEVALET

### Support moto 135kg



Plateforme 240x300mm.

Réf.	15343
Capacité	135kg
Hauteur minimum	240mm
Hauteur maximum	345mm
Poids	5kg



### Lève tondeuse autoportée hydraulique mobile 155kg

Pompe hydraulique à pédale. Selle recouverte de caoutchouc pour une plus grande stabilité. Double loquets pour plus de sécurité. 4 roues en acier : 2 fixes, 2 pivotantes. Béquilles latérales pour plus de stabilité.



Réf.	15471
Capacité	155kg
Hauteur de levage max	508mm
Poids	36,5kg



### Chevalet de stationnement moto pour roue arrière

Chevalet de stationnement dégage roue arrière, réglable en largeur. Equipé de petits bras d'appui et de petits bras à fourche.

Réf. 53042



NOUVEAU



### Chevalet de stationnement moto pour roue avant

Chevalet de stationnement dégage roue avant avec petits bras articulés.

Réf. 53040

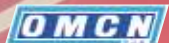

NOUVEAU



### Lève moto hydraulique mobile 135kg pour moto

Plateforme 410x350mm.  
Équipée de 2 fixations.  
Pompe hydraulique à pédale.

<b>Réf.</b>	<b>15344</b>
Capacité	135kg
Hauteur de levage min	355mm
Hauteur de levage max	895mm
Longueur	410mm
Largeur	350mm
Poids	32kg



GARANTIE  
**3**  
ANS



### Lève moto hydraulique mobile 680kg

(lève moto, quad, etc...)  
Pompe hydraulique à pédale.  
2 béquilles de sécurité latérales.  
2 roues pivotantes avec frein.  
2 tampons : 300x65cm.  
Équipée de crochets pour le passage de sangle.

<b>Réf.</b>	<b>15394</b>
Capacité	680kg
Hauteur de levage min	140mm
Hauteur de levage max	420mm
Longueur	920mm
Largeur	400mm
Poids	35kg

**DRAKKAR**  
ÉQUIPEMENT

GARANTIE  
**3**  
ANS



### Table élévatrice hydraulique 450kg pour moto

pour moto, scooters.

<b>Réf.</b>	<b>52670</b>
Capacité	450kg
Hauteur de levage min	175mm
Hauteur de levage max	750mm
Longueur	2200mm
Largeur	680mm
Poids	104kg

**NOUVEAU**

**DRAKKAR**  
ÉQUIPEMENT

GARANTIE  
**3**  
ANS



# ÉQUIPEMENT ATELIER

## TABLE ÉLÉVATRICE - PLATEFORME EXTENSION

### Table élévatrice fixe hydraulique 680kg pour moto/quad/voiturette

Table élévatrice avec rallonge de table, pompe manuelle et pneumatique.

**DRAKKAR**  
ÉQUIPEMENT

GARANTIE  
**3**  
ANS



Réf.	<b>15398</b>
Capacité	680kg
Descriptif	Extension : 1950x254mm Plateforme : 1950x964mm
Hauteur de levage min	185mm
Hauteur de levage max	830mm
Longueur	1950mm
Largeur	1218mm
Poids	239kg

### Table élévatrice fixe hydraulique 680kg pour moto

Table élévatrice avec pompe manuelle et pneumatique.

**DRAKKAR**  
ÉQUIPEMENT

GARANTIE  
**3**  
ANS



Réf.	<b>15396</b>
Capacité	680kg
Hauteur de levage min	185mm
Hauteur de levage max	830mm
Longueur	1950mm
Largeur	710mm
Poids	183kg

### Plateforme extension pour table élévatrice réf.15396

Pour réf. 15396.

Réf. 15397

**NOUVEAU**

**DRAKKAR**  
ÉQUIPEMENT

GARANTIE  
**3**  
ANS



### Table élévatrice fixe hydraulique 500kg pour moto

Avec pompe hydraulique.  
 Plaque de protection centrale en aluminium pour la stabilité des béquilles.  
 Rampe d'accès rétractable : zéro encombrement au sol quand le pont est levé.  
 Etau manuel extra plat.  
 Butée avant qui facilite le positionnement de la moto même avec une béquille centrale.  
 Etrier mécanique de sécurité. Roulements sur galets pleins.  
 Ouverture arrière extractible.



<b>Réf.</b>	<b>52675</b>
Capacité	500kg
Hauteur de levage min	150mm
Hauteur de levage max	1080mm
Longueur	2200mm
Largeur	915mm
Poids	210kg

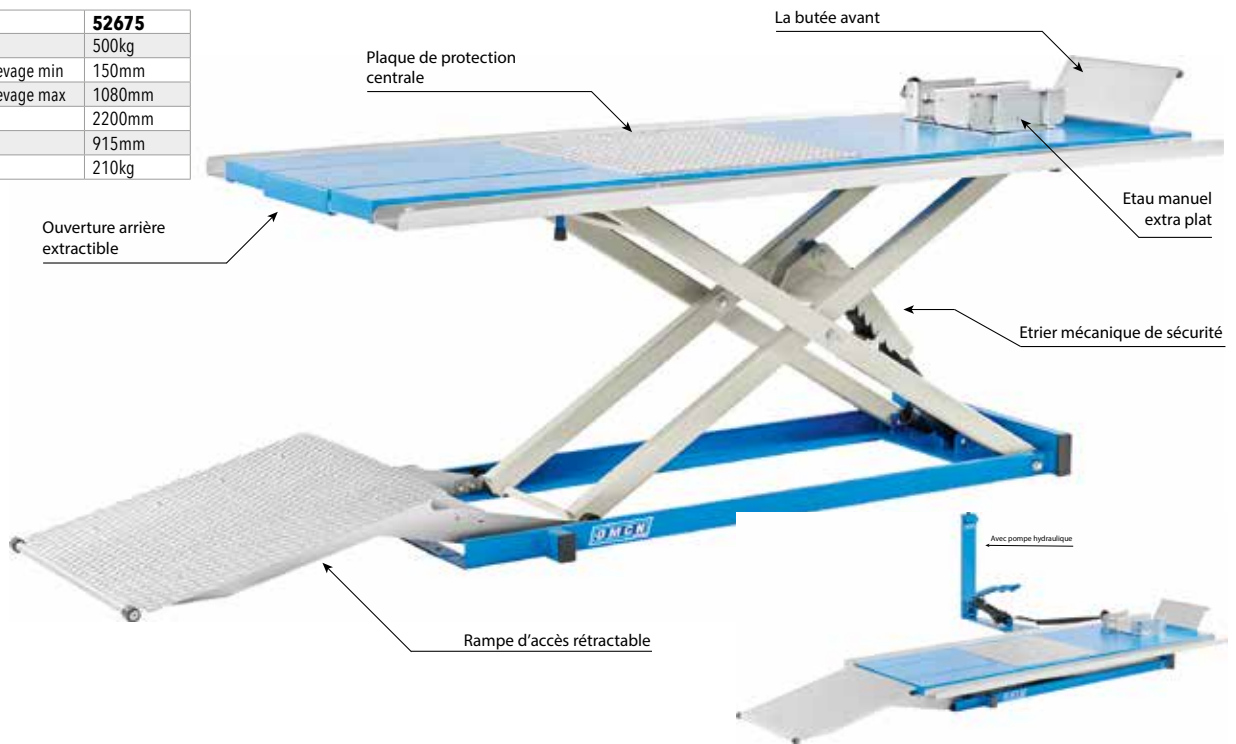

### Table élévatrice fixe hydraulique 600kg pour moto/quad/voiturette

400V.  
 Avec armoire de commande électrohydraulique.  
 Avec pompe hydraulique.  
 Plaque de protection centrale en aluminium pour la stabilité des béquilles.  
 Rampe d'accès rétractable : zéro encombrement au sol quand le pont est levé. Etau manuel extra plat.  
 Butée avant qui facilite le positionnement de la moto même avec une béquille centrale.  
 Etrier mécanique de sécurité. Roulements sur galets pleins.  
 Ouverture arrière extractible.



<b>Réf.</b>	<b>52677</b>
Capacité	600kg
Hauteur de levage min	190mm
Hauteur de levage max	1080mm
Longueur	2200mm
Largeur	1500mm
Poids	360kg

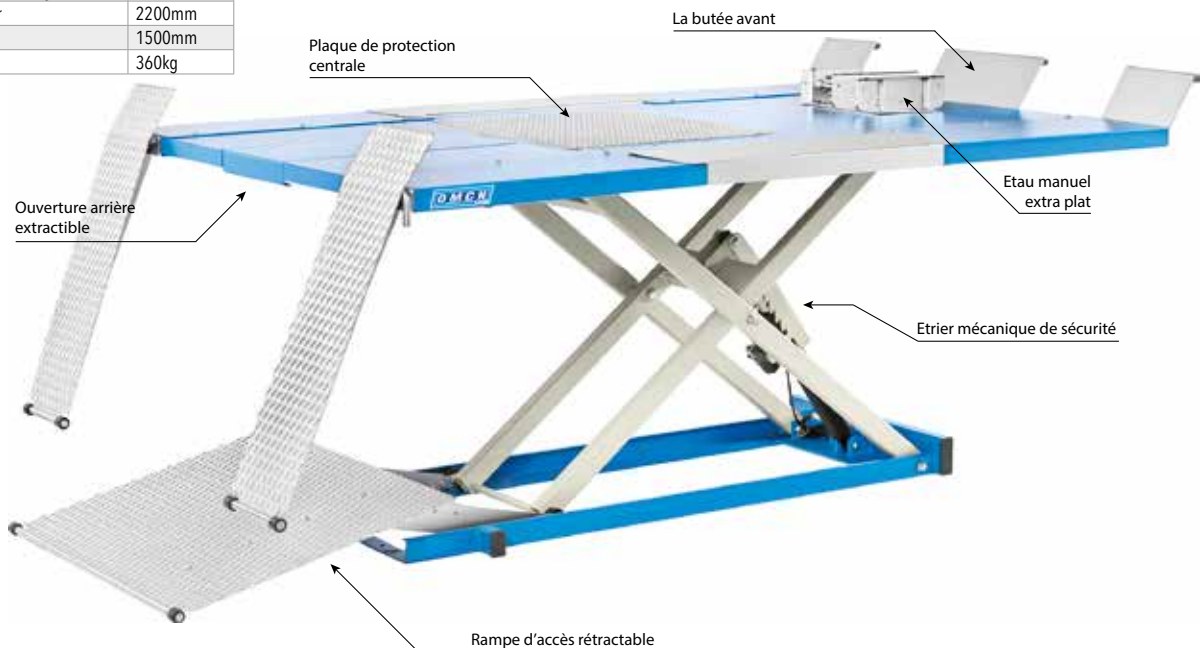

# ÉQUIPEMENT ATELIER

## CHARIOT PORTE ROUE - CHARIOT CHÂSSIS

### Chariot hydraulique mobile lève roues VL/VU

Capacité : Roues jusqu'à 60kg (diamètre externe maxi. 820mm-24").  
Levage sans effort à commande au pied.

Réf.	15056
Capacité	60kg
Poids	64kg

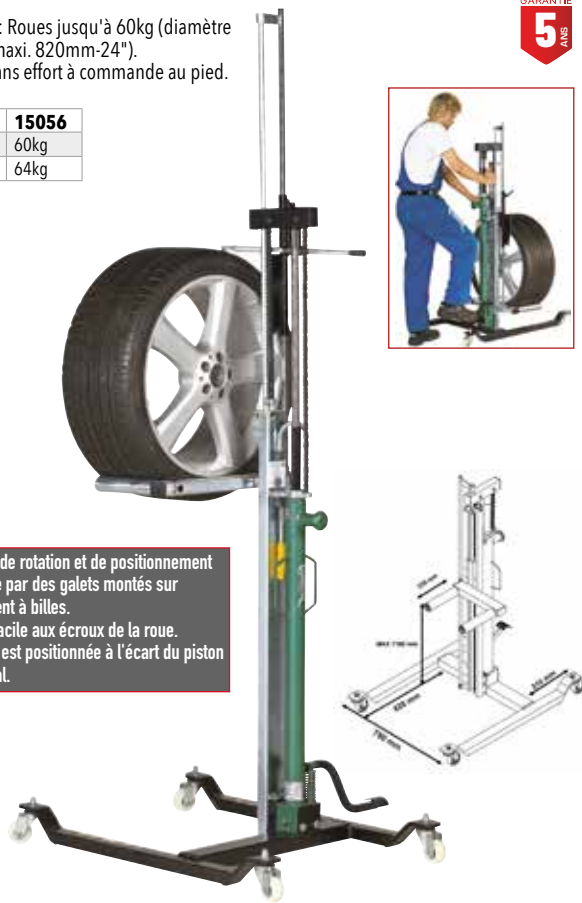

- Facilité de rotation et de positionnement permise par des galets montés sur roulement à billes.
- Accès facile aux écrous de la roue. La roue est positionnée à l'écart du piston principal.

**COMPAC**

GARANTIE 5 ANS



### Chariot mobile 800kg 1,3m pour châssis

**OMCN**

NOUVEAU

GARANTIE 5 ANS

Pour le déplacement des voitures sans mécanique avant ou arrière. Le diamètre des roues pivotantes (200mm) permet le déplacement en douceur des véhicules aussi bien sur un sol légèrement inégal que pourvu de grilles. Le chariot peut également être laissé en cabine de peinture, sans risque de dommages pour les roues. Roues en nylon supportant des températures jusqu'à 100°.

Réf.	53195
Capacité	800kg
Dimensions	d600xh330xL1300mm



### Chariot hydraulique mobile pour roues PL max 800kg

**COMPAC**

GARANTIE 5 ANS

Pour roues lourdes de camion, bus et camionnettes. Pour des roues de Ø 545mm à 1278mm. Avec soupape de sécurité en cas de surcharge.

Réf.	15481
Capacité	800kg
Hauteur minimum	115mm
Hauteur maximum	665mm
Poids	136kg

Idéal pour le levage des roues doubles



### Chariot 2 roulettes pour roues camions et bus max 250kg

Idéal pour les camions de maintenance. 3 positions différentes pour chaque roue montés sur roulements à billes.

Réf.	15057
Capacité	250kg
Poids	15kg

- Le levier ergonomique permet la commande du chariot de montage de roue par un seul mécanicien.
- Manipulation des roues jusqu'aux dimensions suivantes : 445/65 - 22.5"
- Support à ressort pour un stockage rapide et facile.



**COMPAC**

GARANTIE 5 ANS





### Chariot hydraulique mobile pour roues PL max 200kg

Outil universel à démonter, remonter et déplacer les roues de poids lourds. Particulièrement indiqué pour le centrage rapide et pratique des boulons en phase de montage. Indispensable en cas de crevaison d'un pneu.



Réf.	<b>53070</b>
Capacité	200kg
Hauteur minimum	795mm
Hauteur maximum	1350mm
Poids	40kg



### Porte roues de tracteur hydraulique mobile 1,2T

Vérin hydraulique. 2x4rouleaux. 5 roues Ø145mm. Pour roues de tracteurs, camions et TP. Pour des roues de Ø 1m à 2m20 et d'une largeur de 800mm.



Réf.	<b>15457</b>	<b>15457.02</b>
Lot de	x 1	x 2
Capacité	1200kg	1200kg
Dimensions	1270x990x1340mm	1270x990x1340mm
Poids	118kg	118kg



### Porte roues de tracteur hydraulique mobile 1,6T

4 roues Ø150mm. Pour roues de grandes largeurs (jusqu'à 1050mm) équipant machines agricoles et engins de génie civil. Pour des roues de Ø 1250 à 2400mm.

Réf.	<b>15482</b>
Capacité	1600kg
Poids	158kg



- Le système hydraulique à double action assure une descente sûre et contrôlée.
- Mécanisme de sécurité.
- 2x4 rouleaux pour la manipulation de roues présentant des sculptures de pneu profondes.

# ÉQUIPEMENT ATELIER

## DÉMONTE PNEU

### Machine démonte-pneu semi-automatique VL/VU/4x4

Démonte pneu semi-automatique spécialement adapté pour le montage et le démontage sans effort des pneus VL, utilitaires et 4x4.

- Diamètre de jante prise extérieure : 11 à 21" (285 à 545mm)
- Diamètre de jante prise intérieure : 12 à 23" (300 à 580mm)
- Diamètre max. de la roue : 38" (990mm)
- Largeur max. de la jante : 11" (280mm)
- Force détalonneur : 2500kg

NOUVEAU



Livré monté et testé avant expédition.

Réf.	15088	15090
	monophasé	triphase
Tension	230V	380V
Fréquence	50Hz	50Hz
Puissance	1,1kW	1,1kW
Pression de service	8-10 bar	8-10 bar
Niveau sonore	70dB à 1m	70dB à 1m
Dimensions	820x900x1850mm	820x900x1850mm
Poids	190kg	190kg



### Machine démonte-pneu semi-automatique VL/VU/4x4 avec helper gauche

Démonte pneu semi-automatique spécialement adapté pour le montage et le démontage sans effort des pneus VL, utilitaires et 4x4.

- Diamètre de jante prise extérieure : 11 à 21" (285 à 545mm)
- Diamètre de jante prise intérieure : 12 à 23" (300 à 580mm)
- Diamètre max. de la roue : 38" (990mm)
- Largeur max. de la jante : 11" (280mm)
- Force détalonneur : 2500kg



NOUVEAU

Livré monté et testé avant expédition.

Réf.	15089	15091
	monophasé	triphase
Tension	230V	380V
Fréquence	50Hz	50Hz
Puissance	1,1kW	1,1kW
Pression de service	8-10 bar	8-10 bar
Niveau sonore	70dB à 1m	70dB à 1m
Dimensions	950x900x1850mm	950x900x1850mm
Poids	236kg	236kg



# ÉQUIPEMENT ATELIER

## DÉMONTE PNEU - ADAPTATEUR

### Machine démonte pneu automatique 400V VL/VU/4x4

Démonte pneu automatique spécialement adapté pour le montage et le démontage sans effort des pneus VL, utilitaires et 4x4.

- Diamètre de jante prise extérieure : 11 à 22" (280 à 560mm)
- Diamètre de jante prise intérieure : 12 à 24" (305 à 610mm)
- Diamètre max. de la roue : 39" (1000mm)
- Largeur max. de la jante : 16" (410mm)
- Force détalonneur : 2500kg

<b>Réf.</b>	<b>15092</b>
	triphase
Tension	380V
Fréquence	50Hz
Puissance	1,1kW
Pression de service	8-10 bar
Niveau sonore	70dB à 1m
Dimensions	1100x1050x2000mm
Poids	230kg



**DRAKKAR**  
ÉQUIPEMENT

NOUVEAU

GARANTIE  
3 ANS

Livré monté et testé avant expédition.

1,1kW  
230kg

### Adaptateur pour jante moto sur machines à pneu

**DRAKKAR**  
ÉQUIPEMENT

GARANTIE  
3 ANS

Kit adaptateur de jantes de moto composé de 4 griffes adaptables sur machines à pneu réf.15088-15089-15090-15091-15092 et 15093.

Permet le démontage et le montage de pneus sur des jantes de moto. Montage par emboîtement sur les griffes existantes et réduit la capacité de serrage d'environ 2 pouces. Molette de serrage des griffes

Réf. 15087

#### INFO

Dimension d'une griffe : 190x45x105mm

NOUVEAU



### Machine démonte pneu automatique 400V VL/VU/4x4 avec helper droit

Démonte pneu automatique spécialement adapté pour le montage et le démontage sans effort des pneus VL, utilitaires et 4x4.

- Diamètre de jante prise extérieure : 11 à 22" (280 à 560mm)
- Diamètre de jante prise intérieure : 12 à 24" (305 à 610mm)
- Diamètre max. de la roue : 39" (1000mm)
- Largeur max. de la jante : 16" (410mm)
- Force détalonneur : 2500kg

<b>Réf.</b>	<b>15093</b>
	triphase
Tension	380V
Fréquence	50Hz
Puissance	1,1kW
Pression de service	8-10 bar
Niveau sonore	70dB à 1m
Dimensions	1100x1050x2000mm
Poids	308kg



NOUVEAU

**DRAKKAR**  
ÉQUIPEMENT

Livré monté et testé avant expédition.

GARANTIE  
3 ANS

1,1kW  
308kg

# ÉQUIPEMENT ATELIER

RÉGLOPHARE - ÉQUILIBREUSE - HOUSSE - BRIDE - ADAPTATEUR

## Réglophare mobile à double visée laser

Réglophare à double visée laser : alignement + centrage optique.  
En aluminium.  
Très haute qualité, fabriqué en Italie.  
Certification UTAC 13/06038 + NFR 63-801.  
Horizontalité par niveau de bulle.  
Luxmètre digital permettant le contrôle de l'intensité lumineuse de l'optique et des lampes (xénon également).  
Pointage laser permettant le réglage de tous types de phares (nouvelle génération comprise).  
Convient à tous les type de feux : Led, Xénon, Halogène.  
S'adapte également pour les feux antibrouillard.  
Station mobile avec 3 roues en caoutchouc.  
Ecran de contrôle équipé d'afficheur à cristaux liquides et d'un commutateur.  
Chambre optique réglable en hauteur.

Réf. 11080

Ce matériel de professionnel, convient parfaitement pour équiper les garages, ateliers de réparation ou contrôles techniques.

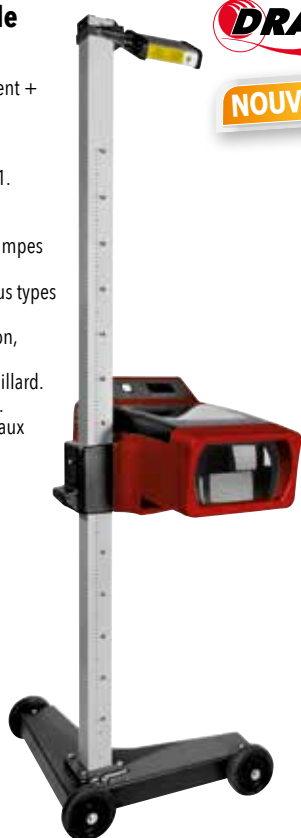

**DRAKKAR**  
ÉQUIPEMENT  
NOUVEAU  
GARANTEE 3 ANS

## Housse de protection pour réglophare réf. 11080

Pour réglophare 11080

Réf.	Dimensions
11081	66x29x86cm



## Équilibreuse semi-automatique pour roues VL

Équilibreuse de roues motorisées, dotée d'un panneau de contrôle large et simplifié pour un équilibrage précis, simple et rapide de roues VL, utilitaires et 4x4.

- Avec capot de protection
- Porte-outils à plusieurs compartiments.
- 3 porte-cônes.
- Démarrage de mesure automatique (par détection de la fermeture du capot) ou manuelle.
- Unités utilisables : g ou oz / mm ou in.
- Nombreux modes d'équilibrage (1 DYNAMIQUE-1 STATIQUE - 6 ALU)
- Diamètre de la jante : 10 à 24" (254 à 609mm)
- Largeur de la jante : 1.5 à 20" (39 à 508mm)
- Poids max. de la roue : 70kg
- Précision de mesure : 1g
- Temps d'un cycle de mesure : 8s

Réf.	15094
Tension	230V
Fréquence	50Hz
Puissance	250W
Rotation	215tr/min
Niveau sonore	70 dB(A) à 1 mètre
Dimensions	1200x700x1680mm (capot levé)
Poids	109kg



**DRAKKAR**  
ÉQUIPEMENT  
NOUVEAU  
GARANTEE 3 ANS  
Livrée montée et testée avant expédition.

250W  
109kg

## Adaptateur pour roue de moto sur équilibreuse réf. 15094

Pour réf 15094

Composition du kit :

- Bras de maintien
- Bague de réduction de diamètre
- Axe de centrage de roue ø10mm lg 190mm, ainsi que 2 entretoises (lg 70 et 40mm), 2 cônes (ø 10 et 12mm) et 1 molette de blocage
- Axe de centrage de roue ø14mm lg 200mm, ainsi que 2 entretoises (lg 15 et 40mm), 2 cônes (ø 15 et 20mm) et 1 molette de blocage

Réf. 15096

### INFO

Diamètre de l'axe de l'équilibreuse : 36 ou 40mm  
Diamètre mini de la roue : 500mm (19.7")  
Diamètre max de la roue : 700mm - 27.5"

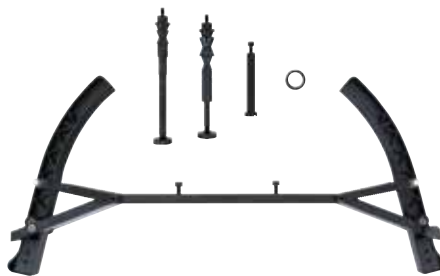

## Bride/adaptateur universelle pour équilibreuse de roue 36 à 40mm

Ø 36 à 40mm.  
Pour réf. 15094.

Réf. 15095



### Chariot de manutention 500kg pour voiture - lot de 2pc



<b>Réf.</b>	<b>09114</b>
Capacité	500kg par plateau
Dimensions	602x385x136mm
Poids	7,3kg (l'unité)

GARANTIE  
**2**  
ANS



### Chariot de manutention 560kg réglage mécanique pour voiture

Capacité max : 560kg.  
Largeur max des roues : 232mm.



GARANTIE  
**3**  
ANS

<b>Réf.</b>	Lot de	Poids
<b>15345</b>	x 1	13,2kg
<b>15345.02</b>	x 2	13,2kg



### Chariot de manutention 680kg réglage hydraulique pour voiture

- Vérin hydraulique incorporé.
- 4 roues mobiles (à 100 mm).
- Max 680kg par chariot.
- Largeur du pneu max 235mm.
- Chariot avec vérin à pédale.

Facilite le déplacement des véhicules dans les zones encombrées.  
Limite les manoeuvres.  
Chariot multidirectionnel.



GARANTIE  
**3**  
ANS

<b>Réf.</b>	Lot de
<b>09115</b>	x 1
<b>09115.02</b>	x 2



### Chariot de manutention 550kg réglage mécanique pour voiture accidentées - lot de 2pc

Pour le chargement et le déchargement des voitures accidentées.  
Rouleaux et structure de base du chariot étudiés pour soulever des pneus jusqu'à 220mm de largeur.



NOUVEAU  
GARANTIE  
**5**  
ANS

<b>Réf.</b>	<b>53198</b>
Capacité	550kg
Poids	18kg



# ÉQUIPEMENT ATELIER

## CHARIOT - TABOURET - CROCHET

### Chariot de visite 6 roues avec matelas mousse

Capacité : 100kg. 6 roues pivotantes.  
 Ø des roues : 60mm. Dim. 915 x 435mm.  
 Matelas mousse.  
 Châssis acier renforcé.

Réf.	Poids
15392	5,2kg



### Chariot de visite 6 roues monobloc PVC

Capacité : 110kg.  
 6 roues pivotantes.  
 Ø des roues : 75mm.  
 Repose tête.  
 Dimensions : 1016x483x129mm.

Réf.	Poids
15399	4,7kg



### Chariot de visite/tabouret 6 roues avec matelas mousse 136kg

Dimensions 102x40x12cm.  
 Capacité 136kg.  
 Pliable en 3 parties pour se transformer en tabouret.  
 Robuste.  
 Confortable.  
 Roues en PP anti choc.  
 Revêtement lavable.

Réf. 52654



### Chariot de visite 6 roues avec matelas mousse 180kg

Capacité 180kg.  
 Version capitonnée pour plus de confort.  
 Dimensions : 113,5x51x12,5cm.  
 Revêtement lavable.  
 Châssis robuste en acier tubulaire.

Réf. 52657



### Chariot porte-outils sur roues avec 2 panneaux 1000x580x1600mm

Avec 2 panneaux porte-outils.  
 Hauteur : 1600mm  
 Largeur : 580mm  
 Longueur : 1000mm  
 Hauteur des panneaux porte-outils : 1000mm

Réf. 53170



### Tabouret d'atelier réglable

4 roues pivotantes en polyuréthane.  
 Plateau métallique (pièces et outils).  
 Coussin mousse.

Réf.	15391
Hauteur minimum	430mm
Hauteur maximum	550mm
Poids	6,4kg



### Crochet pour chariot porte-outils

Crochets pour meuble porte-outils réf.53170.

Réf.	Longueur
53175	80mm
53176	150mm
53177	200mm

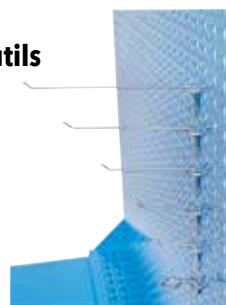

### Tréteau pliant 150kg réglable en hauteur 810/1200mm

Tréteau pliant, en acier  
Capacité : 150kg  
Extensible  
Hauteur réglable de 81 à 120 cm  
Dimensions replié : 82,5x86x15,5 cm

Réf.	Lot de
<b>09056</b>	x 1
<b>09056.02</b>	x 2



GARANTIE  
**2**  
ANS

### Chevalet avec panier de rangement

3 positions avec panier de rangement.

Réf. 53208



NOUVEAU

GARANTIE  
**5**  
ANS



### Tréteau 200kg réglable en hauteur 740/1240mm

Tréteau en acier peint.  
Capacité : 200kg.  
Hauteur réglable de 74 à 124cm.  
11 positions de levage.  
2 goupilles de blocage.  
Largeur : 75cm.  
Profondeur : 49cm.

Réf.	Lot de	Poids
<b>09038</b>	x 1	4,4kg
<b>09038.02</b>	x 2	8,8kg



**DRAKKAR**  
ÉQUIPEMENT

NOUVEAU

GARANTIE  
**3**  
ANS

### Chevalet multi-positions

Divers réglages possibles.

Réf. 53210



NOUVEAU

GARANTIE  
**5**  
ANS



### Chevalet de support de pièces pour carrosserie

Chevalet support ailes, portes, capots, pare-chocs en métal.  
Bloc de mousse 1300mm.  
Tube 32x1,2mm.  
Écartement réglable par chaîne: 450 à 900mm.  
Hauteur: 480 à 950mm suivant écartement.

Réf.	09100
Capacité	226kg
Dimensions	1040x1080mm(plié)
Poids	6,6kg



NOUVEAU

GARANTIE  
**3**  
ANS

### Chevalet avec ventouses spécial pare-brise et vitres

Chevalet support ailes, portes, capots, pare-chocs en métal.  
Bloc de mousse avec ventouses en caoutchouc.  
Capacité max des ventouses 80kg.  
Tube 32x1,2mm.  
Écartement réglable par chaîne: 450 à 900mm.  
Hauteur: 480 à 950mm suivant écartement.

Réf.	09101
Capacité	226kg (sans ventouses)
Dimensions	1040x1180mm (plié)
Poids	8,4kg



NOUVEAU

GARANTIE  
**3**  
ANS

### Tréteau pliant 100kg hauteur 780mm - lot de 2pc

Tréteaux pliants et compacts.  
Capacité : 100kg.  
Châssis tubulaire robuste en métal.  
Avec poignée de transport.  
4 pieds avec barre stabilisatrice et renfort pour plus de stabilité.  
Plateforme 1000x85mm avec revêtement anti-dérapant.  
Nombreux systèmes d'attaches pour le rangement.

Réf.	09039.02
Largeur	1000mm
Profondeur	390mm
Hauteur	780mm
Poids	8kg



**DRAKKAR**  
ÉQUIPEMENT

NOUVEAU

GARANTIE  
**3**  
ANS

### Chevalet pour pièces de carrosserie

Pour exécuter en toute commodité les opérations de redressage, lissage et vernissage de capots, portières, ailes et toutes autres parties amovibles du châssis.  
Fourni avec bras de prise et mécanique articulée.

Réf. 53205



NOUVEAU

GARANTIE  
**5**  
ANS



# ÉQUIPEMENT ATELIER

## CHANDELLE

### Chandelle pliante 2T 278/366mm - lot de 2pc



GARANTIE  
**2**  
ANS

Réf.	15219
Force de travail	2T
Hauteur minimum	278mm
Hauteur maximum	366mm
Poids	1,6kg (l'unité)



Une chandelle n'est pas un appareil / accessoire de levage au sens de la directive Machines 2006/42/CE. Sa fonction est uniquement du maintien de charge.

### Chandelle à crémaillère - lot de 2pc



GARANTIE  
**3**  
ANS

Gamme professionnelle.  
Taille de la base: 320x300mm

Réf.	15217	15224	15228	15232
Force de travail	2T	3T	6T	12T
Hauteur minimum	275mm	315mm	410mm	460mm
Hauteur maximum	428mm	430mm	610mm	705mm



### Chandelle à goupille à l'unité

Structure acier.

Réf.	15066	15466	15467	15067	15465
Force de travail	2T	3T	5T	8T	8T
A	505mm	346mm	406mm	424mm	550mm
B	755mm	510mm	567mm	633mm	970mm
C	491mm	325mm	355mm	403mm	600mm
P	5mm	5mm	5mm	5mm	7mm
Poids	6,6kg	4,7kg	7,2kg	11,5kg	13,8kg

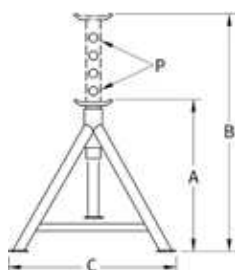

GARANTIE  
**5**  
ANS

### Chandelle à goupilles à l'unité



GARANTIE  
**3**  
ANS

Réf.	15213	15220
Force de travail	12T	16T
Hauteur minimum	500mm	580mm
Hauteur maximum	770mm	1050mm
Poids	15,2kg	18,2kg



### Chandelle à goupille 12T sur roues 1295/1905mm



GARANTIE  
**3**  
ANS

Réf.	15237
Force de travail	12T
Hauteur minimum	1295mm
Hauteur maximum	1905mm
Dimensions	711mm (base)
Poids	78kg

Avec différentes têtes pour positionner la charge, 3 roues pour déplacer la chandelle.

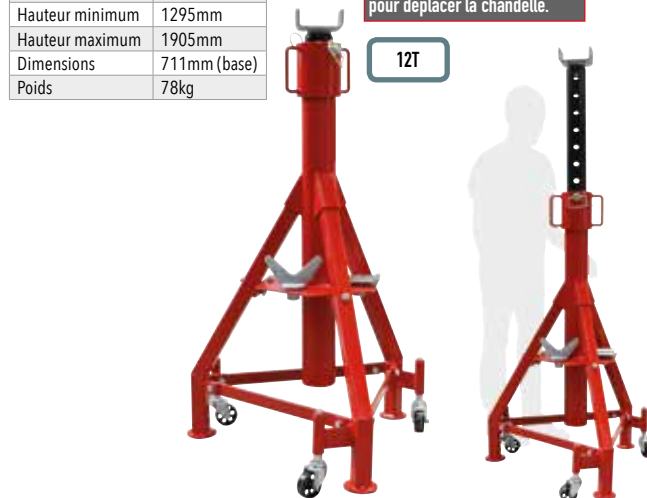



### Chandelle à vis à l'unité

Selles massives.  
Structure acier.



Réf.	15487	15488
Force de travail	12T	12T
A	320mm	475mm
B	500mm	725mm
C	230mm	395mm
P	vis	vis
Poids	11,6kg	15kg

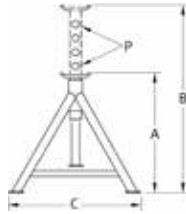

### Chandelle à goupille 12T embase soudée 650/1100mm



Réf.	52920
Force de travail	12T
Hauteur minimum	650mm
Hauteur maximum	1100mm
Poids	31kg



### Chandelle à vis 20T embase soudée 410/600mm



Calage plus précis.  
Ajustement au millimètre.



20T

Réf.	15235
Force de travail	20T
Hauteur minimum	410mm
Hauteur maximum	600mm
Poids	27kg



### Chandelle à vis 20T embase soudée 665/1170mm



Calage plus précis.  
Ajustement au millimètre.



20T

Réf.	15236
Force de travail	20T
Hauteur minimum	665mm
Hauteur maximum	1170mm
Poids	37,5kg



### Chandelle à goupille 20T embase soudée



Réf.	52928	52930
Force de travail	20T	20T
	basse	haute
Hauteur minimum	410mm	670mm
Hauteur maximum	640mm	1080mm
Poids	29kg	32kg



# ÉQUIPEMENT ATELIER

## ÉTABLI PLATEAU BOIS

### Etabli pliant plateau bois 1005x505mm 100kg

Épaisseur du plateau : 32mm.  
Charge maxi : 100kg.  
Facile à transporter.

Réf.	09272
Longueur	1005mm
Largeur	505mm
Hauteur	845mm
Poids	21,7kg



**DRAKKAR**  
ÉQUIPEMENT

NOUVEAU

GARANTIE  
3 ANS

1005mm  
100kg

### Etabli plateau bois 2000x600mm 500kg

Épaisseur du plateau : 25mm.  
Charge maxi : 500kg.  
Pieds réglables en hauteur.  
Hauteur de travail max : 1m.

Réf.	09280
Longueur	2000mm
Largeur	600mm
Hauteur	975mm
Poids	40kg



**DRAKKAR**  
ÉQUIPEMENT

NOUVEAU

GARANTIE  
3 ANS

2000mm  
500kg

### Etabli plateau bois 1500x750mm 350kg

Épaisseur du plateau : 40mm.  
Charge maxi : 350kg.  
Très robuste.

Réf.	09273
Longueur	1500mm
Largeur	750mm
Hauteur	890mm
Poids	67kg



**DRAKKAR**  
ÉQUIPEMENT

GARANTIE  
3 ANS

1500mm  
350kg

### Etabli plateau bois 1800x750mm 350kg

Épaisseur du plateau : 40 mm.  
Charge maxi : 350kg.  
Très robuste.

Réf.	09275
Longueur	1800mm
Largeur	750mm
Hauteur	890mm
Poids	75kg



**DRAKKAR**  
ÉQUIPEMENT

GARANTIE  
3 ANS

1800mm  
350kg

# ÉQUIPEMENT ATELIER

## ÉTABLI PLATEAU BOIS - TIROIR

### Etabli plateau bois 1500x630mm 1T



Épaisseur du plateau : 40mm.  
Charge maxi : 1000kg.

<b>Réf.</b>	<b>09053</b>
Longueur	1500mm
Largeur	630mm
Hauteur	870mm
Poids	49kg

**INFO**  
Fabrication française

GARANTIE  
**3**  
ANS



1500mm  
1000kg



### Etabli plateau bois 2000x630mm 1T



Épaisseur du plateau : 40mm.  
Charge maxi : 1000kg.

<b>Réf.</b>	<b>09054</b>
Longueur	2000mm
Largeur	630mm
Hauteur	870mm
Poids	62kg

**INFO**  
Fabrication Française

GARANTIE  
**3**  
ANS



2000mm  
1000kg



### Etabli plateau bois avec 2 tiroirs et 3 étagères 1120x500mm 500kg



Plateau bois épaisseur : 22mm.  
Charge maxi : 500kg.  
Établi, tiroirs et étagères en acier.

<b>Réf.</b>	<b>09057</b>
Longueur	1120mm
Largeur	500mm
Hauteur	860mm
Poids	21kg

**INFO**  
Fabrication française

GARANTIE  
**3**  
ANS



1120mm  
500kg



### Tiroir pour établi réf.09053/09054



Pour réf. 09053 et 09054

<b>Réf.</b>	<b>09058</b>
Dimensions	500x410x140mm
Poids	6,5kg

Livré avec :  
- 2 supports de tiroirs  
- 2 glissières de tiroir  
- Serrure montée sur tiroir  
- lot de visserie

GARANTIE  
**3**  
ANS



# ÉQUIPEMENT ATELIER

## ÉTABLI

### Etabli plateau bois avec 2 tiroirs 1500x640mm 350kg

Épaisseur du plateau 40mm.  
Charge maxi : 350kg.  
Dimension du tiroir : 340x460x108mm (lxPxxh)

<b>Réf.</b>	<b>09277</b>
Longueur	1500mm
Largeur	640mm
Hauteur	910mm
Poids	66kg



**DRAKKAR**  
ÉQUIPEMENT

1500mm  
350kg

GARANTIE  
**3**  
ANS

### Etabli plateau bois avec 3 tiroirs 1500x640mm 350kg

Épaisseur du plateau 40mm.  
Charge maxi : 350kg.  
Dimensions du tiroir :  
340x460x108mm (lxPxxh)

<b>Réf.</b>	<b>09279</b>
Longueur	2000mm
Largeur	640mm
Hauteur	910mm
Poids	83kg



**DRAKKAR**  
ÉQUIPEMENT

2000mm  
350kg

GARANTIE  
**3**  
ANS

### Etabli plateau bois avec 3 tiroirs 2000x700mm 400kg

Etabli 3 tiroirs avec plan de travail en bois.  
Livrés en version démontable pour faciliter  
le transport et le stockage.  
Tiroirs sur glissières et équipés de serrure.  
Peinture Epoxy.  
Capacité : 400kg

<b>Réf.</b>	<b>53160</b>
Longueur	2000mm
Largeur	
Hauteur	880mm
Poids	



**OMCN**  
S.A.S.

**NOUVEAU**

GARANTIE  
**5**  
ANS

2000mm  
400kg

### Etabli métallique mobile avec tiroirs et plateau collecteur pour huile 1200x640mm

Charge maxi : 150kg.  
Plan de travail et structure en métal.  
Plan de travail incurvé pour collecter  
les liquides (huile, fluides...)  
Tiroir 400x300x125mm avec 2 clés.  
Bac à huile capacité 5L.  
4 roulettes Ø100mm dont 2 avec freins.

<b>Réf.</b>	<b>09276</b>
Longueur	1200mm
Largeur	640mm
Hauteur	872mm
Poids	56,5kg



**DRAKKAR**  
ÉQUIPEMENT

**NOUVEAU**

GARANTIE  
**3**  
ANS

1200mm  
150kg



### Escabeau

Sans porte outils.  
Plateau en acier.  
Marches anti-dérapantes en aluminium.  
Châssis en aluminium.  
Garde corps haut.  
Charge maxi 150kg.

Réf.	
<b>14851</b>	3 marches
<b>14852</b>	4 marches
<b>14853</b>	5 marches
<b>14854</b>	6 marches



Réf. 14851



Réf. 14852



Réf. 14853



Réf. 14854

### Escabeau avec porte-outils

Avec porte outils  
Plateau en acier.  
Marches anti-dérapantes en aluminium.  
Châssis en aluminium.  
Garde corps haut.  
Charge maxi 150kg.  
Conforme aux normes de sécurité et plus spécifiquement à l'EN 131.

#### INFO

Plate-forme en acier



Réf. 14880



Réf. 14882



Réf. 14883



Réf. 14884

Réf.	14880	14882	14883	14884
	3 marches	4 marches	5 marches	6 marches
A	132cm	160cm	180cm	202cm
B	124cm	147cm	168cm	189,5cm
C	61,5cm	83cm	105cm	127cm
D	17,5cm	17,5cm	17,5cm	17,5cm
E	42cm	44cm	46cm	49cm
Poids	3,5kg	4,41kg	5,04kg	6,88kg

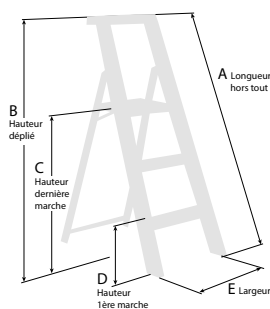

# ÉQUIPEMENT ATELIER

## PLATEFORME - MARCHE PIED - TAPIS ANTIFATIGUE

### Marche pied

Tout acier  
 Charge maxi : 150 Kg  
 Construction robuste  
 Larges marches  
 métalliques recouvertes  
 de caoutchouc  
 anti-glisse  
 Embouts de pieds  
 en plastique

Réf.	14887	14888
	2 marches	3 marches
A	96mm	131mm
B	82mm	117mm
C	48mm	73mm
D	24mm	24mm
E	47mm	48mm
Poids	5,2kg	7,2kg



**STILKER**

GARANTIE  
**2**  
 ANS

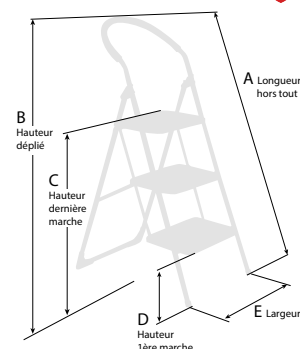

### Plateforme de travail 150kg

En aluminium.  
 Avec stabilisateurs et système de blocage.  
 Encombrement réduit une fois replié.  
 Hauteur : 49cm.  
 Hauteur marche : 25cm.  
 Largeur : 30cm.  
 Largeur totale : 57,5cm.  
 Longueur plateforme : 95cm.  
 Longueur totale : 130cm.  
 Poids : 6kg

Réf. 14876



**DRAKKAR**  
 EQUIPEMENT

GARANTIE  
**3**  
 ANS



### Tapis antifatigue 6 dalles 650x650x10mm

Composé de 6 dalles en EVA.  
 Résiste à l'eau.  
 Facile à nettoyer.  
 Convient pour une utilisation à l'intérieur et à l'extérieur.  
 Haute densité, absorbant les chocs.  
 Avec bandes de finition.

**NOUVEAU**

**DRAKKAR**  
 EQUIPEMENT

6 dalles

GARANTIE  
**3**  
 ANS

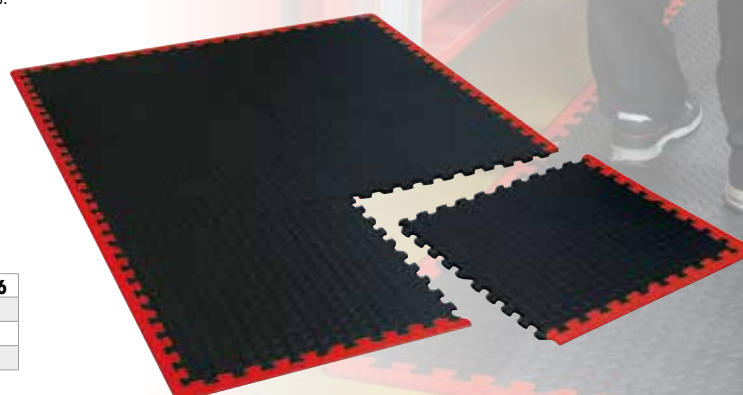
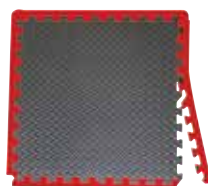

Réf.	52666	52666.06
Lot de	x 1	x 6
Dimensions	650x650x10mm	
Poids	1,83kg	

ÉTAU

**STILKER**

## Étau acier avec enclume base pivotante à 360°

Réf.	15750	15758
Mâchoires	125mm	150mm
Ouverture	150mm	150mm
Poids	5,8kg	6kg

125mm

150mm

GARANTIE  
**2**  
ANS



## Étau acier avec enclume/serre tubes/base pivotante à 360°

**DRAKKAR**  
EQUIPEMENT

GARANTIE  
**10**  
ANS

Réf.	15994	15990	15991
Mâchoires	125mm	150mm	200mm
Ouverture	120mm	150mm	200mm
A	67mm	75mm	85mm
Poids	11kg	14,6kg	19,2kg

SERRE-TUBE

A

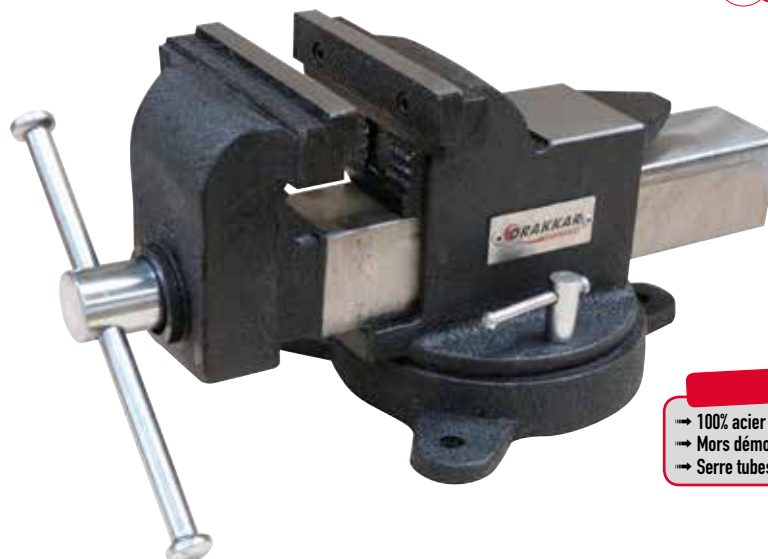
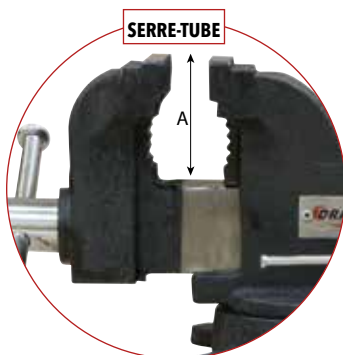

- 100% acier
- Mors démontable
- Serre tubes

## Étau acier 150mm avec enclume/serre-tube/base pivotante à 360°

**DRAKKAR**  
EQUIPEMENT

GARANTIE  
**10**  
ANS

Réf.	15996
Mâchoires	150mm
Ouverture	180mm
A	89mm
Poids	18,4kg

SERRE-TUBE

A

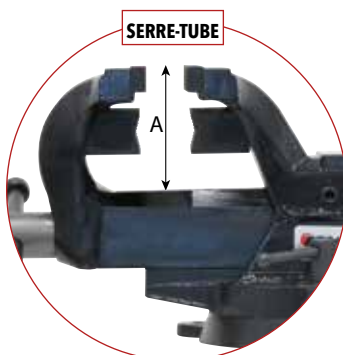

- 100% acier
- Mors démontable
- Serre tubes

# ÉQUIPEMENT ATELIER

## ÉTAU

### Étau à agrafe fixation rapide sur tous les établis

Type : fixe.

Réf.	<b>52820</b>
Mâchoires	150mm
Ouverture	80mm
Poids	3kg



- Idéal pour les travaux légers
- Amovible : fixation rapide par agrafe sur toute table ou établi
- En fonte spéciale
- Vis en acier mi-dur, chromée

### Étau acier avec enclume serre-tube fixe

Type : fixe.

Réf.	<b>52822</b>	<b>52824</b>
Mâchoires	125mm	150mm
Ouverture	155mm	185mm
Poids	8,5kg	14,5kg

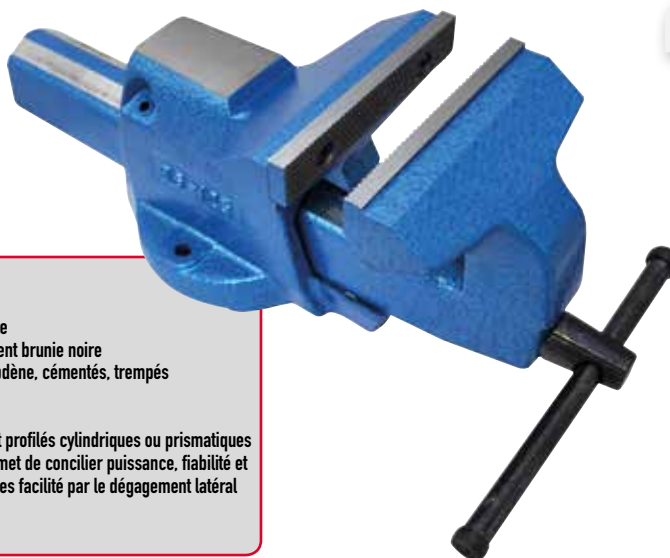

- Tête de coulisse forgée
- Coulisse prismatique en acier au manganèse
- Partie fixe moulée avec tas dressé faisant office d'enclumette
- Vis de serrage forgée, à filets trapézoïdaux roulés, entièrement brunie noire
- Mors rapportés interchangeables en acier au chrome-molybdène, cémentés, trempés
- Vis de réglage en laiton
- Base tournante en acier estampé à froid
- Dispositif incorporé pour le serrage horizontaux des tubes et profilés cylindriques ou prismatiques
- Design : l'utilisation des matériaux les plus performants permet de concilier puissance, fiabilité et recherche de l'esthétique. Serrage vertical des pièces longues facilité par le dégagement latéral des mâchoires par rapport à la coulisse
- Dispositif de réglage du parallélisme et de rattrapage de jeu

### Étau acier avec enclume fixe

Garantis incassables, les étaux réglables sont conçus individuellement et dimensionnés pour offrir le plus grand choix de capacités (mors, ouvertures,...) à l'utilisateur.

Pour travaux lourds.

Type : fixe.

Réf.	<b>52826</b>	<b>52828</b>
Mâchoires	125mm	150mm
Ouverture	180mm	240mm
Poids	13kg	20kg



- Mors rapportés interchangeables en acier chrome molybdène, cémentés, trempés (+55HRC)
- Dégagement important pour le serrage vertical des pièces longues
- Tête de coulisse forgée
- Vis de serrage forgée, à filets trapézoïdaux roulés, entièrement brunie noire, pour un serrage et desserrage optimisé
- Parfaite stabilité de l'étau tournant, grâce à la faible hauteur et au large piétement de la base
- Coulisse prismatique en acier au manganèse
- Vis de réglage en laiton avec frein filet. Dispositif de réglage du parallélisme et de rattrapage de jeu
- Partie fixe moulée avec tas dressé faisant office d'enclumette



### Mors magnétique pour étau 125/150mm - lot de 2pc

Avec aimants intégrés qui permettent la fixation sur les mâchoires de l'étau.  
Pour étau de 125mm et 150mm.

Réf.	05837
Dimensions	155x28x25mm

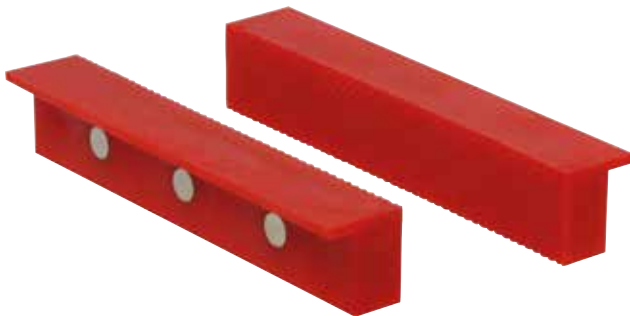

### Mors magnétique en aluminium 150mm rainuré horizontal - lot de 2pc

Type N : aluminium doux

Réf.	52836
Longueur	150mm
Hauteur	27mm
Poids	0,25kg



NOUVEAU



- En profil d'aluminium doux
- Fixation magnétique
- Universels, pour tout type d'étau de toute marque
- Rainuré horizontalement avec V central pour le serrage de pièces, brutes, irrégulières, rondes...

### Mors magnétique en aluminium et caoutchouc 150mm - lot de 2pc

Type G : aluminium et caoutchouc

Réf.	52838
Longueur	150mm
Hauteur	27mm
Poids	0,25kg



NOUVEAU



- Profil aluminium + revêtement caoutchouc
- Maintient fermement, en épousant leurs formes, les pièces irrégulières ou fragiles : verres, plastique, pièces peintes, filetages, tubes minces...
- Fixation magnétique
- Universels, se montent sur tous les étaux

### Mors magnétique en aluminium 150mm rainuré horizontal et vertical - lot de 2pc

Type P : prismatique en aluminium

Réf.	52840
Longueur	150mm
Hauteur	27mm
Poids	0,25kg

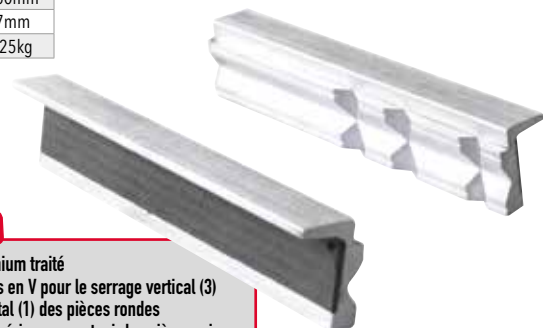

NOUVEAU



- En aluminium traité
- 4 rainures en V pour le serrage vertical (3) et horizontal (1) des pièces rondes
- Repos supérieurs pour tenir les pièces minces
- Fixation par aimantation
- Universels, s'adaptent à tous les étaux

### Base tournante pour étaux

Réf.	52830	52832	52834
pour réf.	52822	52824 et 52826	52828
Poids	0,7kg	1kg	1,5kg



NOUVEAU



- Protection totale par cataphorèse
- Permet à l'eau de pivoter à 360°
- En acier estampé à froid
- Faible hauteur + large empattement = parfaite stabilité de l'étau

### Affuteur électrique pour chaîne de tronçonneuse

Socle en fonte d'aluminium.  
Livré sans chaîne.

Réf.	10438
Alimentation	230V 50Hz
Vitesse mini-maxi	5000tr/min
Puissance	85W



# ÉQUIPEMENT ATELIER

## PERCEUSE SUR COLONNE

### Perceuse sur colonne monophasée

Interrupteur magnétique ON-OFF (manque de tension).  
Arrêt coup de poing.  
Sécurité à l'ouverture du capot.  
Livrée sans étiau.



Réf.	15590	15591	15593
Alimentation	230V	230V	230V
Ø perçage	Ø 16mm	Ø 20mm	Ø 20mm
Puissance	550W	750W	750W
Nb de vitesse	12	16	16
Vitesse mini-maxi	300-2550 tr/min	180-2770 tr/min	180-2770 tr/min
Hauteur totale	840mm	1000mm	1600mm
Ø colonne	58mm	72mm	72mm
Dimensions table	200x200mm	250x250mm	250x250mm
Cône morse	B16	MT2	MT2
Course du mandrin	60mm	80mm	80mm
Mandrin	1,5-13mm	1-16mm	1-16mm
Poids	29kg	44kg	55kg

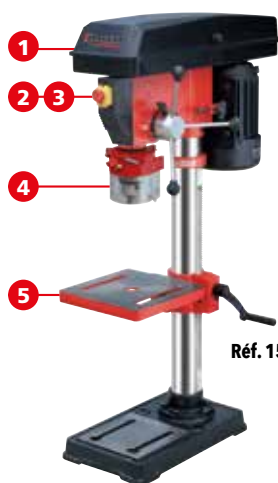

Réf. 15590



Réf. 15591



Réf. 15593

- 1 COFFRE À COURROIES**  
Contacteur de sécurité : à l'ouverture du capot la machine s'arrête.
- 2 CONTACTEUR**  
Interrupteur marche/arrêt équipé d'une bobine à manque de tension.
- 3 COUP DE POING**  
"Arrêt d'urgence".
- 4 ÉCRAN DE PROTECTION**
- 5 TABLE**  
Ajustable en hauteur.

### Perceuse sur colonne triphasée

Interrupteur magnétique ON-OFF (manque de tension).  
Arrêt coup de poing.  
Sécurité à l'ouverture du capot.  
Ecran de protection avec sécurité à l'ouverture.  
Livrée sans étiau.



Réf.	15584	15586
Alimentation	400V	400V
Ø perçage	Ø 25mm	Ø 32mm
Puissance	1100W - 1,5CV	1500W - 2CV
Nb de vitesse	16	12
Vitesse mini-maxi	160 à 3000 tr/min	120 à 3480 tr/min
Hauteur totale	1635mm	1710mm
Ø colonne	80mm	92mm
Dimensions table	356x356mm	580x420mm
Cône morse	MT2	MT3
Course du mandrin	80mm	120mm
Mandrin	5-16mm	5-16mm
Poids	72kg	109kg

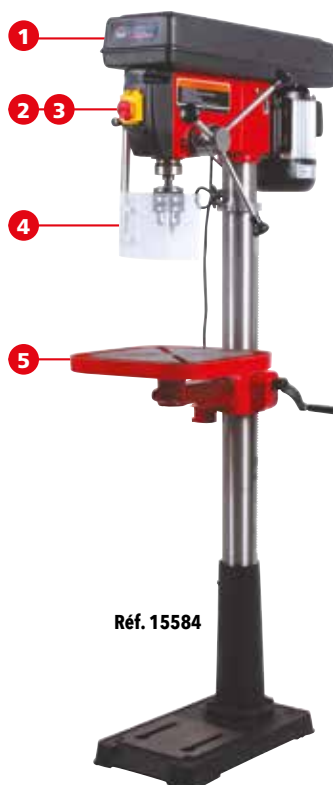

Réf. 15584



Réf. 15586

- 1 COFFRE À COURROIES**  
Contacteur de sécurité : à l'ouverture du capot la machine s'arrête.
- 2 CONTACTEUR**  
Interrupteur marche/arrêt équipé d'une bobine à manque de tension.
- 3 COUP DE POING**  
"Arrêt d'urgence".
- 4 ÉCRAN DE PROTECTION**
  - Contacteur intégré : si l'écran est pivoté, la machine s'arrête.
  - Mat ajustable
  - Ecran large
- 5 TABLE**  
Ajustable en hauteur.

### Perceuse sur colonne 400V 750W 1,76m CM3 166kg avec étau réversible

**DRAKKAR**  
ÉQUIPEMENT

GARANTIE  
**3**  
ANS

<b>Réf.</b>	<b>13084</b>
Alimentation	400 V 3 ph
Ø perçage	32mm
Puissance moteur	1CV
Nb de vitesse	16
Vitesse mini-maxi	150 à 2840 tr/mn
Hauteur totale	1760mm
Ø colonne	92mm
Dimensions table	250x350mm
Cône morse	CM3
Course du mandrin	120mm
Mandrin	16mm
Poids	166kg

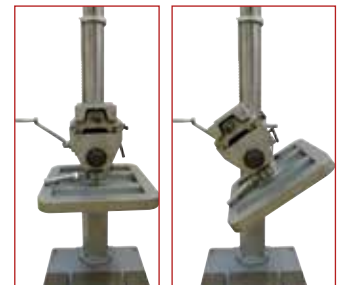

**1 COFFRE À COURROIES**

Contacteur de sécurité : à l'ouverture du capot la machine s'arrête.

**2 CONTACTEUR**

Interrupteur marche/arrêt équipé d'une bobine à manque de tension.

**3 COUP DE POING**

"Arrêt d'urgence".

**4 ÉCRAN DE PROTECTION**

- Contacteur intégré : si l'écran est pivoté, la machine s'arrête.
- Mat ajustable
- Écran large

**5 TABLE PIVOTANTE**

Ajustable en hauteur.

**6 ÉTAU INTÉGRÉ**

### Perceuse sur colonne 400V 1840W 1,80m CM3 250kg avec étau réversible

**DRAKKAR**  
ÉQUIPEMENT

GARANTIE  
**3**  
ANS

<b>Réf.</b>	<b>13082</b>
Alimentation	400 V 3 ph
Ø perçage	32mm
Puissance moteur	2,5 CV
Nb de vitesse	12
Vitesse mini-maxi	175 à 2500 tr/mn
Hauteur totale	1800mm
Ø colonne	92mm
Dimensions table	350x350mm
Cône morse	CM3
Course du mandrin	125mm
Mandrin	16mm
Poids	250kg

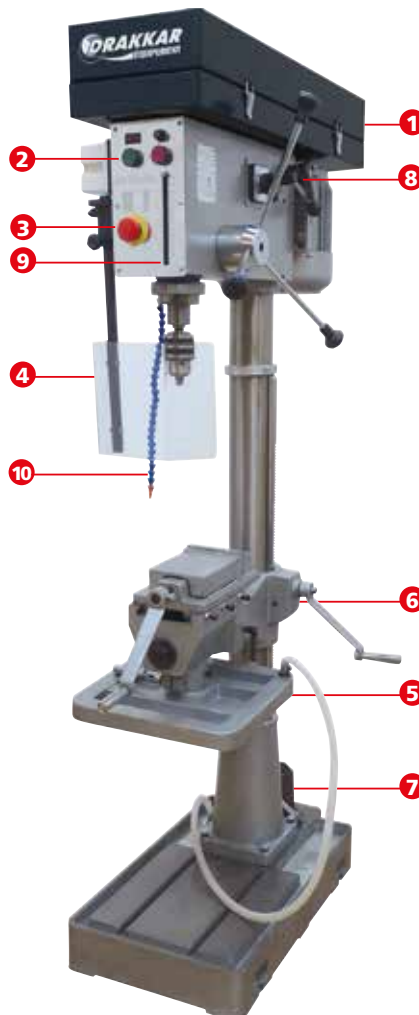

- Sélecteur de vitesse (lièvre ou tortue)
- Pompe à huile intégrée
- Etau intégré



**1 COFFRE À COURROIES**

Contacteur de sécurité : à l'ouverture du capot la machine s'arrête.

**2 CONTACTEUR**

Interrupteur marche/arrêt équipé d'une bobine à manque de tension.

**3 COUP DE POING**

"Arrêt d'urgence".

**4 ÉCRAN DE PROTECTION**

- Contacteur intégré : si l'écran est pivoté, la machine s'arrête.
- Mat ajustable
- Écran large

**5 TABLE PIVOTANTE**

Ajustable en hauteur.

**6 ÉTAU INTÉGRÉ**

**7 POMPE À HUILE INTÉGRÉE**

**8 SÉLECTEUR DE VITESSE**

(lièvre ou tortue - Mode lent ou rapide pour chacun des 12 réglages de courroie).

**9 GRADUATION**

Indicateur de la profondeur de perçage.

**10 FLEXIBLE POUR LUBRIFICATION**

# ÉQUIPEMENT ATELIER

## ÉTAU

### Étau fixation 4 points pour perceuse sur colonne

Fixation 4 brides.



### Étau fixation 2 points pour perceuse sur colonne

Fixation 2 brides.



Réf.	15553	15554	15555
Entraxe	135mm	140mm	170mm
Ouverture	95mm max	105mm max	125mm max
Largeur des mâchoires	100mm	125mm	150mm
Hauteur des mâchoires	26mm	30mm	38mm
Poids	3,3kg	4,4kg	5,8kg

Réf.	15637	15638	15639
Entraxe	125mm	140mm	170mm
Ouverture	75mm max	105mm max	130mm max
Largeur des mâchoires	100mm	125mm	150mm
Hauteur des mâchoires	25mm	30mm	30mm
Poids	2,6 kg	4,4kg	6,1kg

### Étau à double translation base fixe pour perceuse sur colonne



### Étau à double translation base pivotante pour perceuse sur colonne



Réf.	15633	15634	15635
Entraxe	120mm	140mm	165mm
Ouverture	85mm max	95mm	115mm max
Largeur des mâchoires	100mm	125mm	150 mm
Hauteur des mâchoires	35mm	38mm	42 mm
Poids	7,5kg	9,70kg	15 kg

Réf.	15600	15602	15613
Entraxe	185mm	200mm	210mm
Ouverture	70mm max	120mm max	150mm max
Largeur des mâchoires	100mm	125mm	150mm
Hauteur des mâchoires	36mm	38mm	43mm
Poids	10,5kg	14kg	19,5kg

## TABLEAU DE CORRESPONDANCE ÉTAU-PERÇEUSE

PERÇEUSES ÉTAU	Réf. 15590	Réf. 15591	Réf. 15593	Réf. 15584	Réf. 15586	Réf. 13082	Réf. 13084
Réf. 15553	X	X	X				
Réf. 15554		X	X	X		X	X
Réf. 15555		X	X			X	X
Réf. 15637		X	X				
Réf. 15638		X	X	X		X	X
Réf. 15639		X	X	X		X	X
Réf. 15633		X	X				
Réf. 15634	X	X	X				
Réf. 15635							
Réf. 15600	X		X	X	X		
Réf. 15602			X	X	X	X	X
Réf. 15613				X	X	X	X

### Bride pour fixation étau sur perceuse sur colonne

Tasseau livré complet avec vis et rondelle.

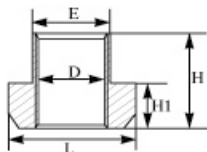

Réf.	15557	15562	15564
pour réf.	15591	15586	15584-15586-15593-13082-13084
D	M10	M14	M12
E	12,5mm	15,5	13,5
H	14mm	18mm	16mm
H1	7mm	9mm	8mm
L	18mm	25mm	22mm



### Mandrin à clé de 1,5-13mm avec cône morse N°2 pour perceuse sur colonne

Livré en carton

Réf. 15579



### Mandrin à clé de 3-16mm avec cône morse N°2 pour perceuse sur colonne

Réf. 15563



### Mandrin à clé de 5-20mm avec cône morse N°2 pour perceuse sur colonne

sous blister

Réf. 15565



### Mandrin autoserrant de 1-13mm avec cône morse N°2 pour perceuse sur colonne

Livré en carton

Réf. 15583



### Mandrin autoserrant de 3-16mm avec cône morse N°2 pour perceuse sur colonne

Réf. 15569



### Augmentation CM2/CM3 pour perceuse sur colonne

Réf.	
15567	CM2/CM3



### Réduction CM3/CM2 pour perceuse sur colonne

Réf. 15566



### Augmentation CM3/CM4 pour perceuse sur colonne

Réf.	
15578	CM3/CM4



### Chasse cône pour perceuse sur colonne

CM2-CM3

Réf. 15568



# ÉQUIPEMENT ATELIER

## MEULE - BROSE MÉTALLIQUE

### Meule pour affuteur électrique

pour affuteur électrique réf.10438.



Réf.	Diamètre
10442	105x22x3,2mm
10443	105x22x4,7mm

### Meule vitrifiée

Ebavurage grain 36 / finition grain 60.

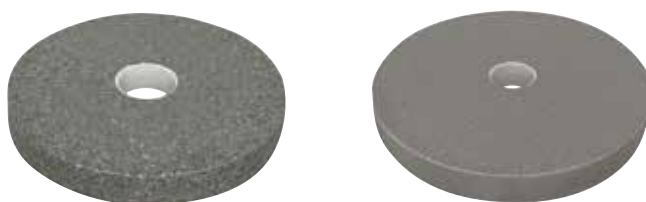

Réf.	15002	15006	15008
Grain	24	60	60
Dimensions	150x20x32mm	150x20x32mm	200x25x32mm

### Meule vitrifiée

Pour touret réf.15541



Réf.	15030	15037
Diamètre	200mm	200mm
Dimensions	200x20x16mm	200x20x16mm
Grain	36	60

### Meule vitrifiée pour touret

Pour touret 15545.



Réf.	15034
Dimensions	150x20x12,7mm
Grain	36

### Meule à eau pour touret

Pour touret 15545.



Réf.	15036
Dimensions	200x40x20mm
Grain	80

### Meule vitrifiée pour touret

Pour touret réf.15542



Réf.	15038
Diamètre	150mm
Dimensions	150x20x12,7mm
Grain	60

### Meule vitrifiée

(Ebavurage grain 36 / finition grain 60).



Réf.	15533	15532	15534	15531
Dimensions	Ø 150x25x32	Ø 200x35x32	Ø 150x25x32	Ø 200x35x32
Grain	36	36	60	60

### Brosse métallique 150mm avec bagues multi-alésage

Pour touret réf.15543

Réf.	15033
Diamètre	150mm
Dimensions	150x20x12,7mm
Alésage	12,7mm



### Brosse métallique avec bagues multi-alésage

Réf.	15530	15540
Diamètre	200mm	150mm
Alésage	32mm	32mm



# ÉQUIPEMENT ATELIER

## FONTAINE DE NETTOYAGE - PINCEAU - BAC À ULTRASONS

### Fontaine de nettoyage 11L 230V PVC 460x660x260mm

Légère  
Très facilement transportable dans les véhicules  
Pour eau et détergents à usage domestique.  
Non prévue pour des solvants volatiles  
tels que le gasoil, le kérosène ou l'essence.

Réf.	10594
Capacité	11L
Dimensions	460x660x260mm
Poids	5kg



### Fontaine de nettoyage 75L 230V métallique sur pied

Grande capacité : 75L.  
Pompe électrique 10 à 12 l/mn.  
Régulateur.  
Robinet de vidange.  
Jauge.

Réf.	10597
Capacité	75L
Dimensions	790x540x280mm(bac)
Poids	28kg



75L

#### INFO

Il faut 30l de solvant fontaine minimum pour amorcer la pompe.  
Ne pas utiliser de nettoyant mixte comme dégraissant.



### Bac inox à ultrasons 13L 230V

Cuve inox 13L.  
Dimensions intérieures de la cuve : 330x300x150mm.  
Dimensions extérieures du bac : 360x330x310mm.  
2 modes d'ultrasons : doux et normal.  
Puissance ultrasons : 300W.  
Fréquence des ultrasons : 40kHz  
Puissance de chauffage : 400W  
Arrêt automatique des ultrasons.  
Réglage de température de 20 à 80°C.  
Vanne de vidange pour vider proprement la cuve.  
Panier inox maille 12mm + couvercle.

Réf.	Poids
07900	12kg



NOUVEAU



### Pinceau pour fontaine de nettoyage avec flexible 7mm 700mm

Raccord pour tuyau Ø 7mm.  
Longueur du pinceau 280mm.  
Longueur du flexible 700mm.  
En boîte carton.

Réf. 33645



# ÉQUIPEMENT ATELIER

## SOLVANT DÉGRAISSANT

### Solvant dégraissant lessiviel pour fontaine de nettoyage

- Bio nettoyant sans aucun solvant chloré
- Produit non inflammable qui ne libère aucune émission de composés organiques volatiles (C.O.V.)
- Produit pratiquement neutre qui n'altère pas les matériaux (métal, aluminium, cuivre et alliage).
- Miscible dans l'eau.
- Pénètre les salissures, les dépôts d'hydrocarbures et de cambouis se trouvant sur les pièces mécaniques et moteurs.

Réf.	Capacité
14319	20L

#### INFO

MODE D'EMPLOI : Solution prête à l'emploi. Le nettoyage des pièces mécaniques se fait comme avec une fontaine traditionnelle.



20L



Bio

### Solvant dégraissant pour fontaine de nettoyage

Utilisation polyvalente au pinceau, en pulvérisation ou en trempé. N'attaque pas les peintures, joints plastiques ou caoutchouc. Séchage sans résidu d'évaporation. Point éclair > 61°C.

Réf.	Lot de
10188	x 1
10068	x 1

20L



60L



### Solvant dégraissant fût métallique de 60L pour fontaine de nettoyage

Fût métal.  
Solvant de dégraissage élaboré pour utilisation en fontaines de dégraissage.  
Puissant, dissout les graisses, huiles, corps gras, vaselines et autres lubrifiants.  
Élimine les films protecteurs antirouille inter usinages.  
Produit de sécurité indispensable au dégraissage et à la remise en état de toutes pièces mécaniques ou même électriques, hors tension.  
Dégraissage de tous métaux et de tous matériaux.  
Non émulsionnable à l'eau.

Réf.	Capacité
14318	60L

#### INFO

Mode d'emploi : Ce produit s'utilise pur à température ambiante au pinceau ou en trempage des pièces et surtout en fontaines prévues à ces usages.



60L



### Solvant dégraissant pour bacs à ultrasons

Détergent spécial bac à ultrasons, formulé pour être utilisé sur les métaux polis, saturés, brossés, etc... Convient au nettoyage des surfaces métalliques et plastiques. Élimine les pâtes à polir, les huiles et les traces de doigts.

Réf.	Capacité
14356	5L
14357	20L

5L



20L



NOUVEAU



# ÉQUIPEMENT ATELIER

## FLACON - PULVÉRISATEUR

### Joint EPDM



L'EPDM (Terpolymère d'Éthylène-Propène-Diène) résiste aux corps chimiques. Compatible avec les liquides comme l'acétone, le méthanol, etc.

Incompatible avec les hydrocarbures aliphatiques et aromatiques (huiles minérales, essences, carburants) ainsi qu'avec les graisses.



### Joint FPM



Le FPM (caoutchouc fluoré - VITON) résiste aux liquides hydrauliques sur base minérale et synthétique, aux carburants, aromates, et à beaucoup de solvants organiques et composés chimiques.

Incompatible avec les dissolvants, l'acétone, les liquides de freins sur base glycol, les alcalins et les acides organiques (acide formique et acide acétique).



Avec ces types de joints, on peut irriguer la plupart des liquides existants, à condition qu'ils respectent les parties en plastique des pompes. Vu la variabilité des concentrations et des compositions de ces liquides, il est nécessaire de faire un essai pratique pour vérifier la compatibilité avec le pulvérisateur.

### Flacon spray de 125ml



**NOUVEAU**

Réf.	Capacité
<b>53900</b>	125ml



125ml

### Flacon spray de 250ml



**NOUVEAU**

Réf. 53905



250ml

### Pulvérisateur à gâchette 530ml translucide

**NOUVEAU**



KARZHEN

GARANTIE

3 ANS

100% hermétique. Tête orientable. Ressorts et billes en acier inox.

Réf. 24520

Pulvérisateur sans joints. Compatible tous liquides.



530ml

### Pulvérisateur à gâchette 530ml translucide



WHERE INNOVATION LIVES



**NOUVEAU**

GARANTIE 3 ANS

100% hermétique. Tête orientable. Ressorts et billes en acier inox.

Réf.	Lot de	Capacité
<b>18610</b>	x 1	530ml
<b>18610.31</b>	x 31	0,53L



530ml

Pulvérisateur sans joints. Compatible tous liquides.

### Pulvérisateur à gâchette 750ml translucide avec joint viton



GARANTIE 2 ANS

Alta bleu - Joint FPM (VITON)

Réf.	Lot de	Capacité
<b>18770</b>	x 1	750ml
<b>18770.06</b>	x 6	750ml



750ml

→ Spécial huiles, essence, solvants, javel

### Pulvérisateur à gâchette 750ml orange avec joint viton



GARANTIE 2 ANS

Alta bleu - Joint VITON

Réf.	Lot de	Capacité
<b>18768</b>	x 1	750ml
<b>18768.06</b>	x 6	750ml



750ml

→ Spécial pour huiles, lubrifiants, essence, solvants, javel

### Pulvérisateur à gâchette 1L translucide



WHERE INNOVATION LIVES



GARANTIE 3 ANS

**NOUVEAU**

100% hermétique. Tête orientable. Ressorts et billes en acier inox.

Réf.	Lot de	Capacité
<b>18611</b>	x 1	1L
<b>18611.24</b>	x 24	1L



1L

Pulvérisateur sans joints. Compatible tous liquides.

### Pulvérisateur 2L avec joint viton

Alta bleu - Joint VITON

Réf.	Lot de	Capacité
<b>18608</b>	x 1	2L
<b>18608.09</b>	x 9	2l



2L

→ Spécial huiles, essence, solvants, javel



WHERE INNOVATION LIVES



GARANTIE 3 ANS



# ÉQUIPEMENT ATELIER

## PULVÉRISATEUR

### Pulvérisateur 2L avec joint viton

Busse à jet réglable.  
Détendeur de pression afin de protéger le réservoir.  
Pompe extra large haute performance.  
Joint VITON.

Réf. 18663



2L

### Pulvérisateur 2L avec joint EPDM

Alta rouge - joint EPDM

Réf.	Lot de	Capacité
18721	x 1	2L
18721.09	x 9	2L



2L

→ Spécial pour glycols, détergents acides, huiles hydrauliques



### Pulvérisateur 2L avec joint viton et buse spéciale mousse

Alta bleu - joint VITON

Réf.	Lot de	Capacité
18603	x 1	2L
18603.09	x 9	2L

→ Spécial huiles, essence, solvants, javel

Pompe à pression avec lance qui forme de la mousse.  
Usage domestique ou professionnel.



2L

### Pulvérisateur 5L avec lance et joint EPDM

Lance aluminium avec gâchette et buse plastique à jet réglable.  
Blocage poignée pour jet continu.  
Porte-lance.  
Tuyau + lance 2m.  
Joint EPDM.

Réf. 18668

Pompe très performante avec poignée large.  
Sangle ajustable.  
Base équipée de stabilisateurs.

Livré avec 1 dosette graduée.



5L

→ Spécial glycols, détergents acides, huiles hydrauliques

### Pulvérisateur 5L avec lance et joint viton

Lance aluminium avec gâchette et buse plastique à jet réglable.  
Blocage poignée pour jet continu.  
Porte-lance.  
Tuyau + lance 2m.  
Joint VITON.

Réf. 18669

Pompe très performante avec poignée large.  
Sangle ajustable.  
Base équipée de stabilisateurs.

Livré avec 1 dosette graduée.



5L

### Pulvérisateur 7L avec lance et joint viton

Alta bleu - Joint VITON

Réf.	Lot de	Capacité
18616	x 1	7L
18616.08	x 8	7L

→ Spécial huiles, essence, solvants, javel



7L

### Pulvérisateur 7L avec lance et joint viton et buse spéciale mousse

Alta bleu - joint VITON

Réf.	Lot de	Capacité
18604	x 1	7L
18604.08	x 8	7L



→ Spécial pour huiles, essence, solvants, javel

Pompe équipée de buse pour former la mousse. Pour le nettoyage de grandes baies vitrées, de remorques, de camions... Pour le nettoyage intérieur et extérieur des voitures.



dimartino  
WHERE INNOVATION LIVES



GARANTIE 3 ANS



7L

### Pulvérisateur 7L avec lance et joint EPDM

Alta rouge - joint EPDM

Réf.	Lot de	Capacité
18633	x 1	7L
18633.08	x 8	7L

7L



dimartino  
WHERE INNOVATION LIVES



GARANTIE 3 ANS



→ Spécial pour glycols, détergents acides, huiles hydrauliques

### Pulvérisateur 8L avec lance et joint EPDM

Lance aluminium avec gachette et buse plastique à jet réglable. Blocage poignée pour jet continu. Porte-lance. 2m de tuyau. Joint EPDM

Réf. 18670

8L

Pompe très performante avec poignée large. Sangle ajustable. Base équipée de stabilisateurs.

Livré avec 1 dosette graduée.



DRAKKAR®  
ÉQUIPEMENT

GARANTIE 3 ANS



→ Spécial pour glycols, détergents acides, huiles hydrauliques

### Pulvérisateur 8L avec lance et joint viton

Lance aluminium avec gachette et buse plastique à jet réglable. Blocage poignée pour jet continu. Porte-lance. Tuyau + lance 2m. Joint VITON

Réf. 18671

8L

Pompe très performante avec poignée large. Sangle ajustable. Base équipée de stabilisateurs.

Livré avec 1 dosette graduée.



DRAKKAR®  
ÉQUIPEMENT

GARANTIE 3 ANS



→ Spécial pour huiles, essence, solvants

### Pulvérisateur 10L avec lance et joint viton

Alta bleu - Joint VITON

Réf.	Lot de	Capacité
18617	x 1	10L
18617.07	x 7	10L

10L

dimartino  
WHERE INNOVATION LIVES



GARANTIE 3 ANS



→ Spécial huiles, essence, solvants, javel



# ÉQUIPEMENT ATELIER

## PULVÉRISATEUR

### Pulvérisateur à dos 12L avec lance et joint viton

Alta bleu - Joint VITON  
Ambidextre.  
100% hermétique.  
Avec poignée de transport, agitateur de liquide et lance télescopique de 105cm.

Réf. 18614

→ Spécial pour huiles, lubrifiants, essence, solvants, javel



dimartino  
WHERE INNOVATION LIVES



GARANTIE  
3 ANS



### Pulvérisateur sur roues 15L avec lance et joint viton

Joint VITON.

Réf. 18626

→ Spécial pour huiles, lubrifiants, essence, solvants, javel



dimartino  
WHERE INNOVATION LIVES



GARANTIE  
3 ANS



### Pulvérisateur acier pneumatique autonome 24L sur roues

Capacité 24L.  
5M de tuyau de distribution.  
Longueur de la lance 0,65m.  
Avec indicateur de niveau.  
Dimensions :  
Profondeur : 28 cm  
Largeur : 33 cm  
Hauteur : 92 cm

<b>Réf.</b>	<b>07200</b>
<b>Matière</b>	Acier peint
<b>Poids</b>	13kg

Pas de liquides inflammables ou corrosifs.



GARANTIE  
5 ANS

### Pulvérisateur inox pneumatique autonome 24L sur roues

Capacité 24L.  
5M de tuyau de distribution.  
Longueur de la lance 0,65m.  
Avec indicateur de niveau.  
Dimensions :  
Profondeur : 28 cm  
Largeur : 33 cm  
Hauteur : 92 cm

<b>Réf.</b>	<b>07218</b>
<b>Matière</b>	Inox brillant AISI 304
<b>Poids</b>	12,8kg

Possibilité d'utiliser des liquides agressifs comme des solutions acides (si produit compatible avec tous les matériaux du pulvérisateur).

→ Une fois rempli de liquide au 3/4 de leur capacité et pressurisé avec de l'air à 6-8 bars, il fonctionne de manière autonome sans besoin de branchement continu au réseau d'air comprimé.

#### INFO

Appareil pour le nébulisation atoxique de liquides détergents à basse densité comme huiles lubrifiantes et liquides similaires.  
Efficace pour le lavage de véhicules, le graphitage, la lubrification, la distribution d'huiles de décoffrage etc...



GARANTIE  
5 ANS



### Générateur mobile fioul 230V

Combustion directe.  
Système compresseur.  
Carrosserie thermolaquée  
Fonctionne au fioul avec une alimentation en 230V.  
11h d'autonomie.

Réf.	11031	11032
Capacité réservoir	38L	49L
Puissance	35kW	50kW
Débit air chaud	917m3/h	1400m3/h
Consommation fioul	3,5l/h	5l/h
Dimensions	94x55x64cm	106x60x65cm
Poids	25kg	28kg

#### INFO

Applications : élevage (chauffage des poulaillers, porcheries...), agricole (séchage des produits de récolte, chauffage des entrepôts...), horticole (chauffages des serres et tunnels plastiques...)

**THERMOBILE**

GARANTIE  
**2**  
ANS



- Roues gonflables
- Manomètre de pression
- Jauge réservoir
- Thermostat intégré.



### Générateur mobile fioul 230V pompe HP à carburant

Combustion directe.  
Pompe à haute pression pour fioul et pétrole lampant.  
Carrosserie thermolaquée.  
Jauge réservoir.

Réf.	11033	11034	11035
Capacité réservoir	40L	80L	160L
Puissance	25kW	46kW	93kW
Débit air chaud	600m3/h	1200m3/h	2150m3/h
Consommation fioul	2,5l/h	4,5l/h	9l/h
Dimensions	119x48x56cm	131x54x81cm	169x63x90cm
Poids	31kg	48kg	69kg

#### INFO

Applications : élevage (chauffage des poulaillers, porcheries...), agricole (séchage des produits de récolte, chauffage des entrepôts...), horticole (mise hors gel des serres et tunnels plastiques...), industriel (chauffage des locaux et entrepôts, réchauffage des installations gelées...).  
En option : thermostat d'ambiance réf. 11005.

**THERMOBILE**

GARANTIE  
**2**  
ANS



- Montée rapide en température
- Chaleur directe avec 100% de rendement
- Température de sortie fixe : env. 450°
- Le système de pompe monotube évite l'encrassement
- 16 heures d'autonomie



# ÉQUIPEMENT ATELIER

## GÉNÉRATEUR MOBILE - RALLONGE - GAINE - THERMOSTAT

### Générateur mobile fioul à échangeur 230V pompe HP à carburant

Carrosserie thermolaquée.  
Température de sortie fixe env. 100-120°C.  
Chambre de combustion résistante jusqu'à 850°C.  
Pompe à haute pression pour fioul et pétrole lampant.

Réf.	11037	11038
Capacité réservoir	40L	80L
Puissance	24,8kW	45,1kW
Débit air chaud	1500m3/h	3000m3/h
Consommation fioul	2,4 l/h	4,5 l/h
Diamètre de la cheminée	153mm	153mm
Gaine	Réf.11027	Réf.11028
Rallonge	Réf.11023	Réf.11024
Dimensions	125x49x69cm	163x62x90cm
Poids	76kg	130kg

- 100% de chaleur propre et sèche.
- Le système de pompe monotube évite l'encrassement.
- Sortie des gaz de combustion
- Rendement très performant
- 16 heures d'autonomie

#### INFO

Application : agricole (séchage des produits de récolte, chauffage des entrepôts, étables...), horticole (chauffages des serres et tunnels plastiques, chauffage des aires de tri...), industriel (chauffage des locaux publics, entrepôts, ateliers, magasins...), bâtiment (chauffage des aires de construction et bâtiments neufs...), chauffage de tente (chauffage de chapiteaux, salles des fêtes, halls d'exposition...).

En option : thermostat d'ambiance réf. 11005.

#### THERMOBILE

GARANTIE  
**2**  
ANS



Réf.	11039
Capacité réservoir	120L
Puissance	70kW
Débit air chaud	3800m3/h
Consommation fioul	7 l/h
Diamètre de la cheminée	180mm
Gaine	Réf.11028
Rallonge	Réf.11024
Dimensions	216x65x98cm
Poids	158kg

Livré avec :

- Relais de brûleur, contrôle de la flamme par cellule photo-électrique
- Sécurité de surchauffe et prise pour thermostat

### Gaine 6M classe M1 avec sangle de serrage pour générateur fioul

#### THERMOBILE

GARANTIE  
**2**  
ANS

Classe M1.

Réf.	Longueur	Diamètre
11027	6m	mini 300mm / maxi 320mm
11028		mini 400mm / maxi 420mm

Livrée avec sangle de serrage et sac de rangement intégré.



### Rallonge acier avec collier de serrage pour générateur fioul

#### THERMOBILE

GARANTIE  
**2**  
ANS

Protection et connexion des gaines.

Réf.	11023	11024
Diamètre	300mm	400mm
pour réf.	11037	11038 et 11039

→ Avec collier de serrage



### Thermostat d'ambiance

#### THERMOBILE

GARANTIE  
**2**  
ANS

-10°C/+40°C avec câble de 10m pour générateur fioul

Pour générateur mobile fioul.  
- 10°C à + 40°C.  
Câble de 10m.

Réf. 11005



### Générateur mobile fioul à rayonnement 45,5kW

Chaleur dirigeable de 45° en vertical.  
Température rayonnée fixe env. 150°C sur 70cm.  
Réservoir pour 14h de fonctionnement.  
Brûleur fioul avec pompe pression.  
Filtre fioul nettoyable.  
Jauge réservoir.  
Grille inox.  
Chaleur rayonnée pour surface 50-60m<sup>2</sup>.

**NOUVEAU**

**THERMOBILE**

GARANTIE  
**2**  
ANS

<b>Réf.</b>	<b>11049</b>
Puissance	45,5kW
Dimensions	141x71,2x105cm
Poids	73kg



#### INFO

Applications : agricole (chauffage localisé de grands bâtiments), horticole (chauffage localisé dans les locaux de préparation des plantes), industriel (chauffage localisé dans les entrepôts, ateliers, magasins, réchauffage et dégel des machines et moteurs industriels), bâtiment (chauffage localisé de postes de travail), automobile (chauffage localisé des garages automobiles)

### Générateur compact fioul - à échangeur

Chambre de combustion et échangeur de chaleur en acier résistants à la chaleur.  
Principe Plug-and-Play, installation rapide et facile.  
Mise en température rapide de grands volumes

**THERMOBILE**

GARANTIE  
**2**  
ANS

- Commutateur été/hiver pour chauffage ou ventilation
- Ventilateur centrifuge silencieux
- Thermostat
- Réservoir journalier intégré



Réf. 11043



Réf. 11045

Réf.	11043	11045
Alimentation	230V	400V
Capacité réservoir	90L	135l
Puissance	61kW	98kW
Débit air chaud	5300m <sup>3</sup> /h	8800m <sup>3</sup> /h
Consommation fioul	6l/h	8,4l/h
Raccordement de cheminée	Ø150mm	Ø180mm
Dimensions	112x54x170cm	140x76x200cm
Poids	173kg	315kg



# ÉQUIPEMENT ATELIER

## PARASOL CHAUFFANT

### Parasol chauffant électrique 2kW

**KEMPER**  
G R O U P E

NOUVEAU

GARANTIE  
2 ANS

Puissance réglable :  
1000/2000W.

Mât en inox, et lampe halogène chauffante.

Base large et épaisse pour une stabilité assurée.

Sécurité en cas de chute.

Protection IP44 contre l'eau pour une utilisation en extérieur.

Fourni avec un câble de 3m.

Hauteur réglable de 1,8 à 2,10m

<b>Réf.</b>	<b>05825</b>
Capacité de chauffe	20-25m <sup>2</sup>
Puissance	1-2kW
Dimensions	50x210x50cm
Poids	10,1kg

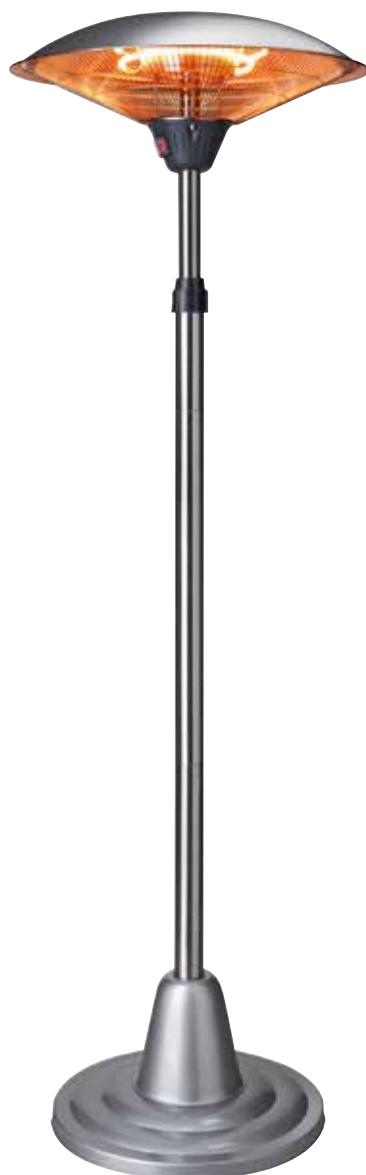

### Parasol chauffant 5,5/12kW gaz propane avec allumage piezo

**KEMPER**  
G R O U P E

GARANTIE  
2 ANS

Pour une utilisation en extérieur.

3 positions de fonctionnement : MIN/MAX/STAND BY.

Allumage piezo et valve anti basculement.

Chapeau de diamètre 80 cm.

Structure en acier vernie.

Fourni avec tuyau et détendeurs NF.

<b>Réf.</b>	<b>05746</b>
Gaz	Propane
Capacité de chauffe	20-25m <sup>2</sup>
Puissance	5,5-12kW
Dimensions	81,3x81,3x220cm
Poids	24kg



### Parasol chauffant inox gaz propane 3/8kW avec allumage piezo

**THERMOBILE**

GARANTIE  
2 ANS

Pour une utilisation en extérieur.

<b>Réf.</b>	<b>11070</b>
Capacité de chauffe	20m <sup>2</sup>
Puissance	3-8kW
Dimensions	230x60cm
Poids	17kg
Descriptif	Propane Container et mât en inox Allumage par piezo électrique Réflecteur aluminium de Ø 79cm

- Chaleur propre
- Mobile (pas d'alimentation électrique)
- Esthétique
- Puissance réglable
- Anti-basculement
- Double sécurité
- Avec 2 roulettes de déplacement
- Autonomie : de 14h à 35 h

#### INFO

Applications :  
Événementiel  
Matériel de chantier...





# ÉQUIPEMENT ATELIER

## RADIANT GAZ - PARASOL CHAUFFANT

### Radiant gaz double mobile orientable 2,2/8,6kW propane ou butane

**THERMOBILE**

GARANTIE **2** ANS

Pour une utilisation en intérieur ou extérieur.  
Efficace et très économique.  
Autonomie mini 40h.  
Fonctionne sans courant électrique.  
Orientable avec détendeur réglable.  
Livré sans bouteille de gaz.

<b>Réf.</b>	<b>11053</b>
Gaz	Propane ou Butane
Consommation gaz	0,8kg/h
Allumage	Piezo
Puissance	2,2 - 8,6kW
Dimensions	48x52x260cm
Poids	23kg

#### INFO

Idéal pour chauffer les postes de travail isolés, garages, ateliers, chantiers, marchés, sécher les plâtres et peinture.

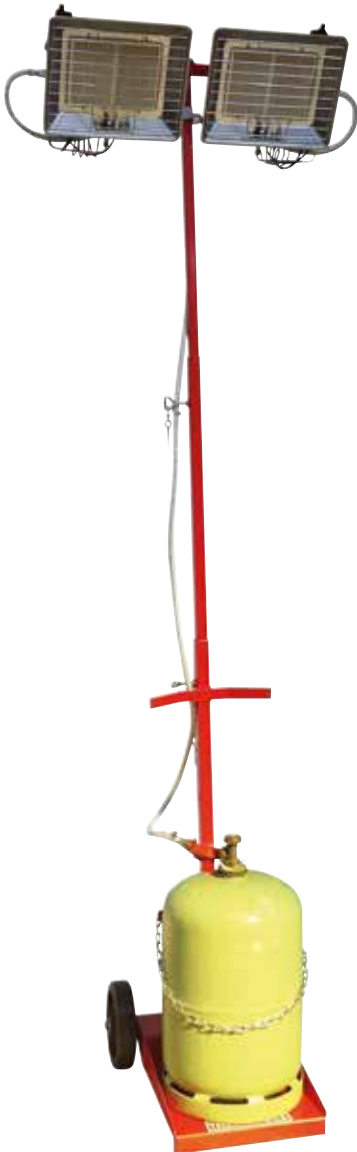

### Parasol chauffant pyramide gaz propane 4,9/9,3kW avec allumage piezo et flamme apparente

**THERMOBILE**

GARANTIE **2** ANS

Pour une utilisation en extérieur.

<b>Réf.</b>	<b>11072</b>
Capacité de chauffe	15m <sup>2</sup>
Puissance	4,5-9,3kW
Dimensions	220x60cm
Poids	30kg
Descriptif	Propane Structure en aluminium Allumage par piezo électrique Pieds en acier gris Flamme dense dans un tube en verre

- Chaleur propre
- Mobile (pas d'alimentation électrique)
- Esthétique
- Puissance réglable
- Anti-basculement
- Double sécurité
- Avec 2 roulettes de déplacement
- Autonomie : de 14h à 35 h

#### INFO

Applications :  
Évènementiel  
Matériel de chantier...



### Parasol chauffant inox gaz propane 5/14kW avec allumage piezo et colonne rétractable

**THERMOBILE**

GARANTIE **2** ANS

Pour une utilisation en extérieur.

<b>Réf.</b>	<b>11071</b>
Capacité de chauffe	20m <sup>2</sup>
Puissance	5-14kW
Dimensions	230x60cm
Poids	34kg
Descriptif	Propane Embase, mât et brûleur en inox Allumage par piezo électrique Table et porte bouteille amovible Colonne rétractable Réflecteur aluminium de Ø 88cm

- Chaleur propre
- Mobile (pas d'alimentation électrique)
- Esthétique
- Puissance réglable
- Anti-basculement
- Double sécurité
- Avec 2 roulettes de déplacement
- Autonomie : de 14h à 35 h

#### INFO

Applications :  
Évènementiel  
Matériel de chantier...



# ÉQUIPEMENT ATELIER

## RADIANT GAZ - CANON À CHALEUR

### Radiant gaz orientable 2,2/4,3kW

Efficace et très économique.  
Autonomie mini 40h.  
Orientable avec détendeur réglable.  
Livré sans bouteille de gaz.

Réf.	11041	11042
Utilisation	Extérieure	Intérieure
Gaz	Propane	Butane
Consommation gaz	0,3kg/h	0,3kg/h
Allumage	manuel	Piezo
Puissance	2,2 - 4,3kW	2,2 - 4,3kW
Dimensions	35x38x13cm	35x38x13cm
Poids	2,5kg	2,5kg



#### INFO

Idéal pour chauffer les postes de travail isolés, garages, ateliers, chantiers, marchés, sécher les plâtres et peinture.

**THERMOBILE**

GARANTIE  
**2**  
ANS

### Canon à chaleur gaz propane avec allumage piezo

230V.  
Avec régulateur de pression de gaz + tuyau.  
Allumage par piezzo électrique.  
Contrôle de la flamme par thermocouple.  
Sécurité «coupure de gaz» en cas de surchauffe ou de problèmes techniques.



Réf. 11055



Réf. 11050

Réf.	11055	11050
Capacité de chauffe	150m <sup>3</sup>	300m <sup>3</sup>
Puissance	17kW	33kW
Pression	1,5 bar	1,5 bar
Débit air	400m <sup>3</sup> /h	1000m <sup>3</sup> /h
Consommation gaz	1,1 à 1,7kg/h	1,1 à 3,3kg/h
Dimensions	42x29x18,6cm	59,7x31,5x21,4cm
Poids	5,5kg	7,5kg

**THERMOBILE**

GARANTIE  
**2**  
ANS

### Canon à chaleur inox avec allumage piezo

Générateur à air chaud inox.  
Allumage manuel avec système piezo-électrique.  
Contrôle de la flamme avec Thermocouple et valve gaz.  
Pourvu d'un thermostat de sécurité.  
Vendu avec tuyau et détendeur.



Réf. 11061



Réf. 11062

Réf.	11061	11062
Gaz	propane	propane/butane
Capacité de chauffe	350m <sup>3</sup>	1000m <sup>3</sup>
Puissance	de 21 à 42kW/h	de 48 à 105kW/h
Pression	1,5 bar	1,5 bar
Débit air	1250m <sup>3</sup> /h	3700m <sup>3</sup> /h
Consommation gaz	1,53 à 2,87kg/h	3,1 à 6,9kg/h
Dimensions	59x47x32,5cm	83,5x60,6x43,8cm
Poids	12kg	26kg

**KEMPER**

GARANTIE  
**2**  
ANS

### Radiateur infrarouge avec oscillation automatique 230V 1,2kW

230V.  
3 positions de chauffe (400W/800W/1200W).  
Sécurité anti-surchauffe.  
Oscillation 180°.  
Avec poignée.  
Surface de chauffe : 25m².

Réf. 11064



**KEMPER**

GARANTIE 2 ANS

### Convecteur électrique 230V 2kW

3 niveaux de puissance (750/1250/2000W).  
Fonction timer 24h programmable.  
Avec ventilation turbo et convection naturelle.  
Thermostat d'ambiance réglable.  
Thermostat de sécurité anti-surchauffe.  
Ultra Slim.  
Led lumineux ON/OFF.  
Poignées latérales pour le transport.  
Surface de chauffe 20m².

**KEMPER**

GARANTIE 2 ANS



Réf.	11063
Alimentation	230V 50Hz
Puissance	2000W
Dimensions	68,3x20x48,5 cm (H)
Poids	4.55kg

### Chauffage infrarouge 230V 1,5kW

230V.  
Utilisable en extérieur et en intérieur.  
Haut rendement thermique et faible intensité lumineuse.  
IP55.

Réf.	11066
Puissance	1,5kW
Dimensions	51,5x8,5x12cm

**KEMPER**

GARANTIE 2 ANS

Livré avec :  
- câble d'alimentation 1,9m  
- support mural orientable



### Chauffage aérotherme électrique 230V 3kW

Thermostat réglable.  
Protection thermique.  
Câble HO7RNF 3G1,5mm² 1,5m.  
Avec poignée de transport.  
IP 44.

**DRAKKAR**  
ÉQUIPEMENT

NOUVEAU

GARANTIE 3 ANS



Réf.	11048
Alimentation	230V
Puissance	3kW
Puissance maxi	2579 kcal/h
Débit air	250m³/h
Ampérage	12,5A
Dimensions	32x26,5x35cm
Poids	5,1kg

### Chauffage aérotherme électrique 230V 1,7/3,3kW

Idéal pour chauffer de petits espaces clos et bien isolés, tel un bureau individuel.  
Avec ventilateur.  
Thermostat réglable.  
Protection contre les surchauffes.  
Câble HO7RNF 3G1,5mm² 1,5m.  
IP44.

**DRAKKAR**  
ÉQUIPEMENT

GARANTIE 3 ANS



Réf.	11025
Alimentation	230V
Puissance	1,7-3,3kW
Puissance maxi	1420-2840 kcal/h
Débit air	400m³/h
Ampérage	14,3A
Dimensions	25x25x42cm
Poids	7,5kg

### Chauffage aérotherme électrique 400V 9kW

Thermostat réglable.  
Protection thermique.  
Câble HO7RNF 5G1,5mm² 1,5m.  
Avec poignée de transport.  
IP 44.

**DRAKKAR**  
ÉQUIPEMENT

NOUVEAU

GARANTIE 3 ANS



**INFO**  
A raccorder à une prise 3P+N+T.

Réf.	11047
Alimentation	400V
Puissance	9kW
Puissance maxi	7738 kcal/h
Débit air	1150m³/h
Ampérage	22,5A
Dimensions	30,5x26,5x46cm
Poids	8,45kg

# ÉQUIPEMENT ATELIER

VENTILATEUR - GAINÉ - CLIMATISEUR - DÉSHUMIDIFICATEUR

## Ventilateur portable 230V 520W 3600m3/h

**THERMOBILE**

GARANTIE  
**2**  
ANS

Réversible pour dépoussiérage et désenfumage.  
Raccordable à une gaine jusqu'à 10m.  
Construction très robuste avec finition époxy et bords roulés pour une grande rigidité et raccordement facile de gaine.  
Poignée de transport et patins anti-vibration.  
Interrupteur marche/arrêt et cordon avec prise.  
Hélice en fonte d'aluminium avec protection époxy.  
Protection avant et arrière par grilles métalliques.

Ventilateur portable haut débit pour introduction et extraction d'air en environnements confinés.  
Ventilation ciblée d'objets ou de machines.  
Puissance de soufflé : 20M

<b>Réf.</b>	<b>11073</b>
Alimentation	230V 50Hz
Puissance	520W
Débit air	3600m3/h
Vitesse mini-maxi	2800 tr/min
Ampérage	3,5A
Poids	19kg



## Gaine 300mm 10m pour ventilateur réf.11073

**THERMOBILE**

GARANTIE  
**2**  
ANS

pour ventilateur réf. 11073.

<b>Réf.</b>	Diamètre
<b>11074</b>	300mm



## Climatiseur 400m3/h de 16 à 32°C

Grâce à son système de double tuyau, ce produit combine la performance d'un climatiseur fixe et la souplesse d'un climatiseur portable.  
Il vous offre la meilleure optimisation de la condensation et des circuits d'évaporation permettant d'obtenir la température idéale dans le plus grand silence pour un maximum de confort environnemental.  
Il peut fonctionner avec une ou deux sortie extérieures :  
- 1 évacuation d'air (et/ou) - 1 prise d'air extérieur

Equippé d'une télécommande

<b>Réf.</b>	<b>11078</b>
Descriptif	Puissance de refroidissement : 3,6kW Fluide : R410a Capacité de déshumidification : 7,3 l/24h
Consommation	1,3kW
Débit air	400m3
Plage de fonctionnement	16-32°C
Niveau sonore	54dB
Dimensions	435x380x785mm (lxPxH)
Poids	33,3kg



**THERMOBILE**

GARANTIE  
**2**  
ANS

Livré avec :

- 1 adaptateur
- 1 raccord
- 1 adaptateur pour le mur
- 1 adaptateur pour la fenêtre
- 1 cache pour l'adaptateur mural
- 1 tuyau
- 2 raccords
- 8-Tuyau -1pcs

## Deshumidificateur

Compresseur rotatif monté sur Silentbloc.  
. Evaporateur en aluminium, d'où économie d'énergie  
. Condensateur en cuivre, longévité et entretien facile  
. Panneau de contrôle simple d'utilisation  
. Compteur horaire  
. Hygrostat intégré

→ Châssis robuste en acier galvanisé, recouvert d'une peinture en résine époxy  
→ Filtre à air en polyuréthane, lavable et facilement remplaçable  
→ Grand réservoir d'eau avec possibilité d'évacuation directe par tuyau

**THERMOBILE**

GARANTIE  
**2**  
ANS

<b>Réf.</b>	<b>11076</b>	<b>11077</b>
Descriptif	Capacité de déshumidification : 26L / 24h Plage de fonctionnement : 7-35°C Volume d'air traité : 300m3/h Capacité du bac des condensats : 5,5L	Capacité de déshumidification : 44L / 24h Plage de fonctionnement : 7-35°C Volume d'air traité : 450m3/h Capacité du bac des condensats : 8L
Ampérage	2,5A	3,9A
Poids	25kg	41kg

Avec 6m de câble.

### INFO

Séchage de caves, halles et archives inondées.  
Séchage sur chantiers (plâtres, cloisons sèches, plafonds...gros oeuvre).  
Séchage de pièces humides.



Réf. 11076



Réf. 11077